

УПРАВЛЕНИЕ НАРОДНОГО ОБРАЗОВАНИЯ  
АДМИНИСТРАЦИИ ГОРОДА МИЧУРИНСКА ТАМБОВСКОЙ ОБЛАСТИ  
МУНИЦИПАЛЬНОЕ БЮДЖЕТНОЕ ОБРАЗОВАТЕЛЬНОЕ УЧРЕЖДЕНИЕ  
ДОПОЛНИТЕЛЬНОГО ОБРАЗОВАНИЯ «СТАНЦИЯ ЮНЫХ ТЕХНИКОВ»  
Г. МИЧУРИНСКА ТАМБОВСКОЙ ОБЛАСТИ

Принята на заседании  
педагогического совета  
протокол № 10 от 21.08.2023



Утверждаю  
директор МБОУ ДО СЮТ  
приказ № 33 от 33.08.2023  
С.В. Дедешко

**ДОПОЛНИТЕЛЬНАЯ ОБЩЕОБРАЗОВАТЕЛЬНАЯ  
ОБЩЕРАЗВИВАЮЩАЯ ПРОГРАММА  
ТЕХНИЧЕСКОЙ НАПРАВЛЕННОСТИ  
«Бумажное моделирование на английском»  
(уровень освоения - базовый)**

Срок реализации программы – 2 года  
Возраст обучающихся 7- 10 лет

Автор - составитель:  
Пархоменко Арина Владиславовна,  
педагог дополнительного образования

Мичуринск, 2023

**Информационная карта  
дополнительной общеобразовательной общеразвивающей программы**

|                              |  |
|------------------------------|--|
| 1. Учреждение                | Муниципальное бюджетное образовательное учреждение дополнительного образования «Станция юных техников» г. Мичуринска Тамбовской области  |
| 2. Полное название программы | Дополнительная общеобразовательная общеразвивающая программа «Бумажное моделирование на английском»  |
| 3. Ф.И.О., должность автора  | Пархоменко Арина Владиславовна,<br>педагог дополнительного образования   |
| 4. Сведения о программе:     |  |
| 4.1 нормативная база         | 1.Федеральный Закон от 29.12.2012г. № 273-ФЗ «Об образовании в Российской Федерации» (далее – ФЗ);<br>2.Концепция развития дополнительного образования детей до2030(Распоряжение Правительства РФ № 678- р от 31.03 2022г.);<br>3.Приказ Министерства просвещения Российской Федерации от 27 июля 2022 г. N 629 «Об утверждении Порядка организации и осуществления образовательной деятельности по дополнительным общеобразовательным программам»<br>4. Постановление Главного государственного санитарного врача РФ от 28.09.2020 N 28 "Об утверждении санитарных правил СП 2.4. 3648-20 "Санитарно-эпидемиологические требования к организациям воспитания и обучения, отдыха и оздоровления детей и молодежи"<br>5. Письмо Минобрнауки РФ от 18 ноября 2015г. №09-3242 «О направлении информации» (методические рекомендации по проектированию дополнительных общеразвивающих программ (включая разноуровневые программы). |
| 4.2. область применения      | дополнительное образование   |
| 4.3. направленность          | техническая  |
| 4.4. тип программы           | модифицированная   |
| 4.5. вид программы           | дополнительная общеобразовательная общеразвивающая   |
| 4.6 способ освоения          | практический   |

|  |                 |
|--|-----------------|
| содержания образования                           |                 |
| 4.7.уровень освоения содержания образования      | базовый         |
| 4.8.уровень реализации программы                 | начальное общее |
| 4.9.форма реализации программы                   | групповая       |
| 4.10. возраст учащихся                           | 7-10лет         |
| 4.11. продолжительность обучения                 | 2 года          |
| 4.12. Дата утверждения и последней корректировки | 21.08.2023      |

# **БЛОК №1 «КОМПЛЕКС ОСНОВНЫХ ХАРАКТЕРИСТИК ДОПОЛНИТЕЛЬНОЙ ОБЩЕОБРАЗОВАТЕЛЬНОЙ ОБЩЕРАЗВИВАЮЩЕЙ ПРОГРАММЫ»**

## **1.1. Пояснительная записка**

Бумажное моделирование на английском это междисциплинарное направление, позволяющее развить компетенции на стыке двух специальностей – английский язык и бумажное моделирование. Современное общество уже не принимает традиционного разделения на «гуманитарное» и «техническое». Данная программа способствует гармоничному развитию детей, создавая предпосылки к развитию языковой компетенции и раскрытию технических способностей.

**Направленность программы – техническая с элементами социально - гуманитарной направленности.**

**Новизна программы** заключается в том, что в процессе обучения дети учатся создавать бумажные модели и обучаются различным техникам, в то же время естественным образом изучают английский язык. В основе данного метода – применения игровых форм обучения при изучении языка. На примере созданной модели дети будут способны описать название её составных частей на английском языке, создание модели повышает мотивацию к изучению языка.

**Актуальность программы.** В программе использованы современные образовательные технологии, отражены основные научные принципы обучения, реализованы принципы индивидуально-личностного подхода и креативные технологии.

Технический аспект обусловлен общественной потребностью в творчески активных и технически грамотных молодых людях, в возрождении интереса молодежи к современной технике. Гуманитарный аспект - обучение иностранному языку призвано реализовывать основную стратегию образования – формирование всесторонне развитой личности. Актуальность данной программы обусловлена также ее практической значимостью. Дети могут применить полученные знания и практический опыт при создании собственных проектов технической направленности с применением английского языка.

**Педагогическая целесообразность программы** обусловлена междисциплинарным направлением, позволяющим развить когнитивную деятельность обучающихся, мелкую моторику, сформировать конструкторское мышление, а также заложить базу для языковой компетенции, повышая интерес к изучению языков. Обучение по дополнительной общеобразовательной общеразвивающей программе «Бумажное моделирование на английском» строится на использовании игровой формы обучения, где наряду с созданием моделей ученики имеют интерактивную тетрадь, что способствует хорошему усвоению информации. Бумажные модели позволяют наглядно изучить различные темы на английском языке. Например, обучающиеся изготавливают бумажную

модель кота. Во время изготовления они знакомятся с такими глаголами, как «взять», «разрезать», «склеить» и т.д. После завершения изготовления происходит запоминание существительных по теме животные: «хвост», «уши», а также прилагательных, позволяющих описать модель «красивый», «длинный», «белый». Таким образом, при обучении английскому языку пристальное внимание уделяется выработке коммуникативных способностей (навыков свободного общения и прикладного применения английского языка), а также развивается творческое мышление.

Педагогическая целесообразность предлагаемой коммуникативной методики работы по обучению английскому языку заключается в интегрировании иностранного языка в образовательный процесс и проектную деятельность учреждения. Педагогическая значимость освоения иностранного языка обусловлена и тем, что овладение речью, в том числе иностранной, теснейшим образом связано с интеллектуальным, эмоциональным и нравственным развитием личности.

#### **Отличительные особенности данной программы:**

- междисциплинарная направленность;
- создание языковой среды;
- применение активных методов обучения;
- инновационный формат подачи материала на занятиях.

#### **Адресат программы**

Программа ориентирована на детей 7-10 лет. Изучение английского языка начинается еще в начальной школе, а младший школьный возраст имеет специфические возрастные особенности: неустойчивое внимание, преобладание наглядно-образного мышления, повышенную двигательную активность, стремление к игровой деятельности, разнообразие познавательных интересов. Данная программа позволяет сделать изучение языка увлекательным и понятным. Программа охватывает круг первоначальных знаний и навыков, изготовление поделок и простейших моделей, ознакомление с этапами постройки моделей и способствует построению словарного запаса и устной компетенции. Состав групп разновозрастной.

#### **Условия набора учащихся**

Для обучения принимаются все желающие, имеющие интерес к техническому творчеству и английскому языку и готовые участвовать в конкурсах и выставках различного ранга.

#### **Количество учащихся**

1 год обучения – 12-15 человек.

2 год обучения - 12- 15 человек

### **Объём и срок освоения программы**

Программа рассчитана на 2 года обучения. Объём программы составляет 288 часов.

1 год обучения – 144 часа;

2 год обучения – 144 часа

### **Форма и режим занятий**

**Формы работы:** индивидуальная, коллективная, групповая работа - проводится в форме теоретических, практических и тренировочных занятий.

Форма обучения – очная.

Периодичность проведения занятий - 2 раза в неделю по 2 часа.

Программа охватывает круг первоначальных знаний и навыков, необходимых для работы по изготовлению несложных поделок и их обработке. Дети привыкают к звучанию английского языка и учатся называть вещи вокруг себя.

## **1.2. Цель программы**

Развитие творческих способностей и готовность детей к техническому образованию через изучение английского языка.

### **1 год обучения**

#### **Задачи**

##### **Обучающие:**

- формирование речевых навыков и умений на английском языке;
- освоение лексического минимума по изученным темам на английском языке;
- знакомство и изготовление простейших геометрических фигур;
- обучении различным приемам работы с бумагой по трафаретам и шаблонам;
- формирование умений и навыков при изготовлении объемных поделок из бумаги, картона;

##### **Развивающие:**

- развитие речевого слуха, языковой памяти и внимания, воображения, интуитивного и логического мышления;
- развитие внимания, памяти, образного и пространственного мышления;
- развитие творческой активности;

##### **Воспитательные:**

- воспитание аккуратности, дисциплинированности, бережливости;
- развитие качеств: усидчивость, терпение, планирование труда, умение доводить дело до конца.

## **1.3 Содержание программы**

### Учебный план

| №         | Раздел, тема  | Количество часов |          |           | Формы аттестации/ контроля |
|-----------|---|------------------|----------|-----------|----------------------------|
|           |   | Все го           | Теор ия  | Прак тика |                            |
|           | <b>Вводное занятие. Инструктаж по ТБ.</b>   | <b>2</b>         | <b>2</b> |           | беседа                     |
| <b>1.</b> | <b>Простейшие геометрические фигуры. Что можно сделать из геометрических фигур? Изучение названий необходимых инструментов на английском языке.</b> | <b>14</b>        | <b>8</b> | <b>6</b>  |                            |
| 1.1       | Особенности бумаги как «строительного» материала. Инструменты для работы с бумагой.   |                  | 2        |           | опрос                      |
| 1.2       | Параллельные линии, линии видимого и невидимого контура, осевая линия. Как назвать различные типы линий на английском языке.                        |                  | 2        |           | опрос                      |
| 1.3       | Окружность, радиус, масштаб. Знакомство с основными терминами на английском языке.  |                  | 2        |           | опрос                      |
| 1.4       | Изучение простых геометрических фигур и их названий на английском языке.  |                  | 2        |           | опрос                      |
| 1.5       | Построение простых геометрических фигур   |                  |          | 2         | Практическая работа        |
| 1.6       | Аппликация на тему осени  |                  |          | 4         | Творческая работа          |
| <b>2.</b> | <b>Объемные фигуры. Введение лексики на английском языке по теме, счёт до 10 на английском языке.</b>   | <b>20</b>        | <b>6</b> | <b>14</b> |                            |
| 2.1       | Понятие объема. Изучение объемных фигур.  |                  | 2        |           | Опрос                      |
| 2.2       | Объёмная аппликация «божья коровка»   |                  |          | 2         | Практическая работа        |
| 2.3       | Конструирование объемных фигур по развёрткам (гексаэдр, тетраэдр)   |                  |          | 2         | Практическая работа        |
| 2.4       | Конструирование объемных фигур по развёрткам (цилиндр, октаэдр)   |                  |          | 2         | Практическая работа        |
| 2.5       | Разбивание на фигуры  |                  | 2        |           | опрос                      |
| 2.6       | Построение объёмной модели «бинокль». Игра «Я вижу в дали..»  |                  |          | 2         | Практическая работа        |
|           | Конструирование шестигранника и пятигранника по развёртке   |                  |          | 2         | Практическая работа        |

|           |  |           |          |           |                     |
|-----------|--|-----------|----------|-----------|---------------------|
| 2.7       |  |           |          |           |                     |
| 2.8       | Знакомство с более сложными фигурами   |           | 2        |           | опрос               |
| 2.9       | Упрощённый тор из бумаги   |           |          | 2         | Практическая работа |
| 2.10      | Новогодняя композиция  |           |          | 2         | Конкурс             |
| <b>3.</b> | <b>Объемные фрукты и овощи по шаблонам. Названия овощей и фруктов на английском языке, have got</b>  | <b>12</b> | <b>2</b> | <b>10</b> | Практическая работа |
| 3.1       | Фигуры вокруг нас  |           | 2        |           | опрос               |
| 3.2       | «Груша» и «Яблоко». I have got/she has got   |           |          | 2         | Практическая работа |
| 3.3       | «Виноград» и «Ананас». «Have you got? Has she got?»  |           |          | 2         | Практическая работа |
| 3.4       | «Банан» и «Морковь». «I have not got/she has not got».   |           |          | 2         | Практическая работа |
| 3.5       | «Тыква» и «Капуста». Сравнение предметов на АЯ.  |           |          | 2         | Практическая работа |
| 3.6       | Объемная аппликация «мой огород». Изучение оборота There is/there are                                |           |          | 2         | Выставка работ      |
| <b>4.</b> | <b>Конструирование игрушек из готовых схем. Описание предметов и их свойств на английском языке.</b> | <b>12</b> | <b>2</b> | <b>10</b> |                     |
| 4.1       | Обзор техник   |           | 2        |           |                     |
| 4.2       | «Кролик» по развёртке  |           |          | 2         | Практическая работа |
| 4.3       | «Корова» по развертке  |           |          | 2         | Практическая работа |
| 4.4       | «Бульдозер» по развёртке   |           |          | 2         | Практическая работа |
| 4.5       | «Экскаватор» по развёртке  |           |          | 2         | Практическая работа |
| 4.6       | «Робот» по развёртке   |           |          | 2         | Практическая работа |
| <b>5.</b> | <b>Животные из бумаги. Описание животных на английском языке.</b>                                    | <b>24</b> | <b>4</b> | <b>20</b> |                     |
| 5.1       | Техники изготовления моделей животных из бумаги  |           | 2        |           | опрос               |
| 5.2       | «Лягушка» и «улитка»   |           |          | 2         | Практическая работа |
| 5.3       | «Карликовый кролик»  |           |          | 2         | Практическая работа |
| 5.4       | «Мышка» и «Кабан»  |           |          | 2         | Практическая        |



|           |  |           |          |           |                     |
|-----------|--|-----------|----------|-----------|---------------------|
|           |  |           |          |           | работа              |
| 5.5       | «Сказочная птица»  |           |          | 2         | Практическая работа |
| 5.6       | «Жук-носорог» и «Жук-олень»  |           |          | 2         | Практическая работа |
| 5.7       | «Желтоглазый пингвин»  |           |          | 2         | Практическая работа |
| 5.8       | «Целакант»   |           |          | 2         | Практическая работа |
| 5.9       | «Рыбный филин»   |           |          | 2         | Практическая работа |
| 5.10      | Построение композиции  |           | 2        |           | опрос               |
| 5.11      | «Аквариум»   |           |          | 4         | Выставка работ      |
| <b>6</b>  | <b>Архитектура. Введение лексики на тему «архитектура и мой дом». Простое настоящее время.</b>         | <b>38</b> | <b>6</b> | <b>32</b> |                     |
| 6.1       | Техники изготовления бумажной архитектуры  |           | 2        |           | опрос               |
| 6.2       | Изготовление простого дома   |           |          | 2         | Практическая работа |
| 6.3       | Изготовление башен. Кто живёт в башне? Что он любит делать?  |           |          | 2         | Практическая работа |
| 6.4       | Изготовление минарета (азиатской башни). Отрицательные предложения на английском языке с глаголом like |           |          | 2         | Практическая работа |
| 6.5       | Построение макета церкви. Вопросительные предложения.  |           |          | 2         | Практическая работа |
| 6.6       | Построение простого городского здания по шаблону   |           |          | 4         | Практическая работа |
| 6.7       | Построение каменного дома по шаблону   |           |          | 4         | Практическая работа |
| 6.8       | Построение загородного дома по шаблону   |           |          | 4         | Практическая работа |
| 6.9       | Построение ангара по шаблону   |           |          | 4         | Практическая работа |
| 6.10      | Мой идеальный город  |           | 4        |           | опрос               |
| 6.11      | Построение макета города   |           |          | 4         | Практическая работа |
| 6.12      | Изготовление конкурсной модели   |           |          | 4         | Выставка работ      |
| <b>7.</b> | <b>Киригами.</b>   | <b>20</b> | <b>6</b> | <b>14</b> |                     |
| 7.1       | Знакомство с техникой киригами   |           | 2        |           | опрос               |

|               |  |            |           |            |  |
|---------------|--|------------|-----------|------------|--|
| 7.2           | Изготовление открытки по схеме. Тема «праздники на английском языке»                           |            | 2         | 2          | Практическая работа                            |
| 7.3           | Изготовление замка по схеме. Тема «страны и континенты на английском языке»                    |            |           | 2          | Практическая работа                            |
| 7.4           | Изготовление избушки по схеме. Тема «комнаты на английском языке»                              |            |           | 2          | Практическая работа                            |
| 7.5           | Изготовление лестницы по схеме. Счёт до 20 на английском языке.                                |            | 2         | 2          | Практическая работа                            |
| 7.6           | Изготовление лягушки по схеме. Рассказ-описание на английском языке.                           |            |           | 2          | Практическая работа                            |
| 7.7           | Изготовление птицы. Простое прошедшее время.   |            |           | 2          | Практическая работа                            |
| 7.8           | Изготовление открытки самостоятельно и подготовка устного рассказа о себе на английском языке. |            |           | 2          | Конкурс  |
|               | <b>Заключительное занятие</b>  | <b>2</b>   |           | <b>2</b>   | выставка работ с описанием на английском языке |
| <b>ИТОГО:</b> |  | <b>144</b> | <b>36</b> | <b>108</b> |  |

### Содержание учебного плана

#### Вводное занятие.

**Раздел 1. «Простейшие геометрические фигуры. Что можно сделать из геометрических фигур?».**Изучение названий необходимых инструментов на английском языке.

**Тема 1.«Особенности бумаги как «строительного» материала. Инструменты для работы с бумагой».**

**Теория.** Организация рабочего места. Элементарные понятия о бумаге и картоне; их сорта, свойства, применение. Правила безопасности труда при использовании колющих и режущих инструментов, приспособлений, применяемых при обработке бумаги. (Ножницы, нож, шило, иглы, циркуль, клей, кисти для красок и т.д.). Названия инструментов на английском языке.

**Тема 2. «Параллельные линии, линии видимого и невидимого контура, осевая линия».**

**Теория.** Знакомство с чертежными инструментами и принадлежностями: линейка, различные угольники, циркуль, карандаш, резинка, транспортир. Их назначение и правила пользования. Знакомство с линиями чертежа. Введение лексики на английском языке.

**Тема 3.«Окружность, радиус, масштаб».**

**Теория.** Введение понятий точки, луча, прямой, отрезка, ломаной, пересекающихся линий, различных видов многоугольников (треугольник,

квадрат, пятиугольник, шестиугольник и т.д.), углов, окружности и круга. Введение лексики на английском языке.

#### **Тема 4. «Изучение простых геометрических фигур».**

**Теория.** Названия фигур на английском, ведение интерактивной тетради.

#### **Тема 5. «Построение простых геометрических фигур».**

**Практика.** Игра со спичками – «Собери геометрические фигуры!». Построение линий, углов и фигур с помощью чертежных инструментов. Закладка из полос. Деление окружности на части. Правильные многоугольники.

#### **Тема 6. «Аппликация на тему осени».**

**Практика.** Творческая работа на тему осени из простых плоских геометрических фигур.

### **Раздел 2. «Объемные фигуры». Введение лексики на английском языке по теме. Счёт до 10 на английском языке.**

#### **Тема 1. «Понятие объема. Изучение объемных фигур».**

**Теория.** Сравнение геометрических тел с геометрическими фигурами. Геометрические тела как объемная основа предметов и технических объектов. Элементарные понятия о выкройках, развертках, простых геометрических тел. Шаблон. Приемы вычерчивания разверток геометрических тел при помощи шаблонов. Виды соединений деталей объемных геометрических тел на резинках, при помощи щелевидных соединений в «замок». Ведение ИТ (интерактивной тетради).

#### **Тема 2. «Объёмная аппликация «божья коровка».**

**Теория.** Изготовление первой объемной аппликации. Простые предложения на примере рассказа о жизни божьей коровки.

#### **Тема 3. «Конструирование объемных фигур по развёрткам (гексаэдр, тетраэдр)».**

**Практика.** Копирование развертки гексаэдра и тетраэдра и изготовление объемных фигур. Изучение их названий на английском языке, счёт до 5 на английском языке.

#### **Тема 4. «Конструирование объемных фигур по развёрткам (цилиндр, октаэдр)».**

**Практика.** Копирование развертки цилиндра и октаэдра, изготовление объемных фигур. Изучение названий новых фигур на английском языке, счёт до 10.

#### **Тема 5. «Разбивание на фигуры».**

**Теория.** Формирование конструкторского мышления, разделение объектов окружающего мира на простые фигуры, учащиеся вспоминают их названия на английском языке.

#### **Тема 6. «Построение объемной модели «бинокль»**

**Практика.** Изготовление объемной модели бинокля из простых фигур. Игра на закрепление лексики «Я вижу в дали...».

#### **Тема 7. «Конструирование шестигранника и пятигранника по развёртке».**

**Практика.** Изготовление более сложных фигур – шестигранника (гексагона) и пятигранника (пентаэдра). Учим цвета на примере новых фигур (каждая сторона покрашена в разный цвет).

#### **Тема 8. «Знакомство с более сложными фигурами»**

**Теория.** Знакомство с необычными фигурами – тор, тессеракт, треугольник Рёло, гиперболоид, лента Мёбиуса. Обсуждение где эти фигуры встречаются и как используются. Что такое «невозможные фигуры».

**Практика.** Зарисовка в ИТ «моя любимая фигура».

#### **Тема 9. «Упрощённый тор из бумаги»**

**Практика.** Изготовление упрощенного тора из бумаги.

#### **Тема 10. «Новогодняя композиция»**

**Практика.** Подготовка конкурсной работы из объёмных фигур на тему зимы, нового года.

### **Раздел 3. «Объёмные фрукты и овощи по шаблонам». Названия овощей и фруктов на английском языке.**

#### **Тема 1. «Фигуры вокруг нас»**

**Теория.** Обсуждение с примерами на презентации, из каких фигур могут состоять фрукты и овощи. Повторение цветов, фигур и цифр на английском языке, ведение ИТ.

#### **Тема 2. «Груша» и «Яблоко».**

**Практика.** Изготовление объёмной фигуры яблока и груши, запоминание их названия и цвета на английском языке. Устное описание груши и яблока, введение оборота havegot/hasgot.

#### **Тема 3. «Виноград» и «Ананас».**

**Практика.** Изготовление объёмной фигуры винограда и ананаса, запоминание их названия и цвета на английском языке. Повторение пройденного, введение вопроса «Haveyougot? Hasshegot?», как можно ответить на эти вопросы.

#### **Тема 4. «Банан» и «Морковь».**

**Практика.** Изготовление объёмной фигуры банана и моркови, запоминание их названия и цвета на английском языке. Отрицательное предложение «I have not got/she has not got».

#### **Тема 5. «Тыква» и «Капуста».**

**Практика.** Изготовление объёмной фигуры тыквы и капусты, запоминание их названия и цвета на английском языке. Как сравнить на английском языке два предмета (изучение прилагательных).

#### **Тема 6. «Объёмная аппликация “мой огород”».**

**Практика.** Подготовка выставочной композиции «мой огород» с использованием объёмных фигур. Изучение оборота Thereis/thereare. Описание огорода.

### **Раздел 4. «Конструирование игрушек из готовых схем»**

#### **Тема1.«Обзор техник».**

**Теория.** Обзор возможных техник в бумажном моделировании для изготовления моделей животных. Названия животных на Английском языке.

#### **Тема2. «Кролик» по развертке .**

**Практика.** Изготовление модели декоративного кролика по развертке, изучение названий частей тела кролика на английском языке.

**Тема 3. «Корова» по развертке.**

**Практика.** Изготовление модели коровы по развертке, изучение названий частей тела коровы на английском языке.

**Тема 4. «Бульдозер» по развертке.**

**Практика.** Изготовление модели бульдозера по развертке, изучение названий частей бульдозера на английском языке.

**Тема 5. «Экскаватор» по развертке.**

**Практика.** Изготовление модели экскаватора по развертке, изучение названий частей экскаватора на английском языке.

**Тема 6. «Робот» по развертке.**

**Практика.** Изготовление модели робота по развертке, изучение названий частей робота на английском языке.

**Раздел 5. «Животные из бумаги».**

**Тема 1. «Техники изготовления моделей животных из бумаги»**

**Теория.** Ознакомление с различными техниками изготовления моделей животных, ведение ИТ.

**Тема 2. «Лягушка» и «улитка».**

**Практика.** Изготовление простых моделей лягушки и улитки из бумаги, составление описания на английском языке.

**Тема 3. «Карликовый кролик».**

**Практика.** Изготовление модели кролика из бумаги по шаблону, составление описания животного на английском языке.

**Тема 4. «Мышка» и «Кабан».**

**Практика.** Изготовление модели мыши и кабана по шаблону-развертке, сравнение животных на английском языке.

**Тема 5. «Сказочная птица».**

**Практика.** Конструирование сборной модели сказочной птицы. Изучение названий частей тела птицы на английском языке.

**Тема 6. «Жук-носорог» и «Жук-олень».**

**Практика.** Изготовление моделей жука-носорога и жука-оленя, описание на английском языке, сравнение. Животные из красной книги.

**Тема 7. «Желтоглазый пингвин».**

**Практика.** Изготовление пингвина по шаблону-развертке. Введение лексики АЯ на тему места обитания и образа жизни животных.

**Тема 8. «Целакант».**

**Практика.** Изготовление модели целаканта по шаблону, описание на английском языке.

**Тема 9. «Рыбный филин».**

**Практика.** Изготовление модели филина по шаблону, описание на английском языке.

**Тема 10. «Построение композиции».**

**Теория.** Изучение правил построения композиции. Разбор и обсуждение правильной композиции и не правильной.

## **Тема 11.«Аквариум».**

**Практика.** Применение правил создания объемно-пространственной композиции на примере объёмного макета аквариума из бумаги.

**Раздел 6. «Архитектура».** Введение лексики на тему «архитектура и мой дом».

### **Тема 1.«Техники изготовления бумажной архитектуры».**

**Теория.** Структура объемной формы. Рельеф. Пространство.

### **Тема 2.«Изготовление простого дома».**

**Практика.** Конструирование жилого дома, изучение способов обозначения дверей, окон, арок. Изучение названий внешних частей дома на АЯ.

### **Тема 3.«Изготовление башен».Кто живёт в башне? Что он любит делать?**

**Практика.** Изготовление башен из конусов и цилиндров.

### **Тема 4.«Изготовление минарета (азиатской башни)». Отрицательные предложения на английском языке с глаголом like.**

**Практика.** Изготовление минаретов, изучение техники изготовления различных типов крыш. Отрицательные предложения на английском языке с глаголом like

### **Тема 5.«Построение макета церкви».**

**Практика.** Конструирование макетов различных видов церквей. Названия стран на английском. Вопросительные предложения в простом настоящем времени.

### **Тема 6.«Построение простого городского здания по шаблону».**

**Практика.** Построение простого городского здания по шаблону. Изучение сторон света на английском языке.

### **Тема 7. «Построение каменного дома по шаблону».**

**Практика.** Построение каменного дома по шаблону. Способы имитирования различных видов облицовки в бумажном моделировании.

### **Тема 8. «Построение загородного дома по шаблону».**

**Практика.** Построение загородного дома по шаблону. Изучение обстоятельств места на английском языке.

### **Тема 9. «Построение ангара по шаблону».**

**Практика.** Построение ангара по шаблону. Изучение обстоятельств места и направлений на английском языке.

### **Тема 10. «Мой идеальный город».**

**Теория.** Основы макетирования. Составление плана вымышленного города. Как спросить направление на английском языке и как описать путь.

### **Тема 11. «Построение макета города».**

**Практика.** Реализация макета города. Развитие разговорной лексики по теме.

### **Тема 12. «Изготовление конкурсной модели».**

**Практика.** Творческая работа «Дом моей мечты».

## **Раздел 7. «Киригами».**

### **Тема 1. «Знакомство с техникой киригами».**

**Теория.** Знакомство с простыми формами киригами.

Знакомство с условными знаками, принятыми в киригами. Инструкционные карты, демонстрирующие процесс складывания и вырезания модели.

**Тема 2.«Изготовление открытки по схеме». Тема «праздники на АЯ».**

**Практика.** Оформление композиций и поздравительных открыток. Изготовление открытки. Лексика на английском языке по теме «праздники».

**Тема 3.«Изготовление замка по схеме». Тема «страны и континенты на АЯ».**

**Практика.** Трехмерное воспроизведение архитектуры, геометрические узоры и различные повседневные объекты. Изготовление замка в технике киригами. Тема «страны и континенты на английском языке».

**Тема 4.«Изготовление избушки по схеме». Тема «комнаты на английском языке»**

**Практика.** Изготовление избушки по схеме. Тема «комнаты на английском языке».

**Тема 5.«Изготовление лестницы по схеме».**

**Теория.** Чтение условных обозначений, разница в линиях. Как читать схемы киригами. Изучение счёта до 20.

**Практика.** Упражнение «лестница».

**Тема 6. «Изготовление лягушки по схеме».Рассказ-описание на АЯ.**

**Практика.** Изготовление лягушки по схеме. «Жизнь маленького лягушонка» - рассказ описание на английском языке.

**Тема 7. «Изготовление птицы». Простое прошедшее время.**

**Практика.** Украшения в технике киригами. Изготовление птицы. Рассказ в простом прошедшем времени «что вчера делала жар птица?»

**Тема 8. «Изготовление открытки самостоятельно».**

**Практика.** Изготовление открытки на свободную тему. Подготовка устного рассказа о себе. Конкурс работ

**Заключительное занятие. Выставка работ.**

## **Планируемые результаты**

### **Предметные**

#### **Обучающиеся должны знать:**

- приемы работы с бумагой по трафаретам и шаблонам;
- лексический минимум по изученным темам на английском языке;
- различные приемы работы с бумагой по трафаретам и шаблонам;
- названия ручных инструментов и различных материалов, их свойств;

#### **Обучающиеся должны уметь:**

- изготавливать объемные поделки из бумаги, картона;
- готовить рабочее место и выполнять практическую работу по предложенному плану с опорой на модели;
- изготавливать простейшие геометрические фигуры;
- называть предметы на английском языке;

- определять основные части изготавливаемых моделей и правильно произносить их названия на английском языке;
- работать простейшими ручным инструментом и уметь описывать порядок работы на английском языке;

#### **Метапредметные результаты**

- уметь слушать и слышать собеседника, высказывать и обосновывать своё мнение.
- развитие познавательного интереса к изучению иностранного языка;
- формирование потребности в совершенствовании своих знаний, самостоятельной работы над языком;

#### **Личностные:**

- уметь сотрудничать со взрослыми и сверстниками;
- сознательно проявлять целеустремлённость, усердие, организованность, творческое отношение при выполнении трудоёмкой самостоятельной практической работы.

## **2 год обучения**

### **Задачи.**

#### **Обучающие:**

- изучение способов графического изображения фигур;
- умение называть неодушевленные предметы на английском языке;
- изготовление визуальных словарей на английском языке по разным темам;
- изготовление приложений по разным темам с описанием на английском языке;

#### **Развивающие:**

- развитие у обучающихся художественного вкуса, творческих способностей и фантазии;
- развитие речевого слуха, языковой памяти и внимания, воображения, интуитивного и логического мышления;
- способствовать расширению кругозора и развитию представлений об окружающем мире.
- развитие мотивации личности ребенка к изучению английского языка.

#### **Воспитательные:**

- проявление инициативы и ответственности за результаты обучения, готовность и способность к саморазвитию и самообразованию;
- воспитание стремления к овладению основами мировой культуры, используя знания английского языка;



| №         | Раздел, тема   | Количество часов |           |           | Формы аттестации/ контроля        |
|-----------|--|------------------|-----------|-----------|-----------------------------------|
|           |  | Все го           | Теор ия   | Прак тика |                                   |
|           | <b>Вводное занятие. Инструктаж по ТБ.</b>  | <b>2</b>         | <b>2</b>  |           | беседа                            |
| <b>1.</b> | <b>Художественно-графические знания и умения</b>   | <b>12</b>        | <b>4</b>  | <b>8</b>  |                                   |
| 1.1       | Понятие о симметрии и асимметрии   |                  | 2         |           | Игра «Дорисуй картинку»           |
| 1.2       | Изучение способов графического изображения фигур. Перевод развертки фигур из 2D в 3D                         |                  |           | 2         | Практическая работа               |
| 1.3       | Изготовление простых фигур из картона: квадрат, прямоугольник. Повторение названий фигур на английском языке |                  |           | 2         | Практическая работа               |
| 1.4       | Изготовление развертки фигур   |                  |           | 2         | Практическая работа               |
| 1.5       | Изготовление простых фигур из картона: треугольник, цилиндр. Повторение названий фигур на английском языке   |                  |           | 2         | Практическая работа               |
| 1.6       | Подведение итогов по пройденной теме   |                  | 2         |           | опрос                             |
| <b>2.</b> | <b>Описание неодушевленных предметов на английском языке</b>   | <b>28</b>        | <b>10</b> | <b>18</b> |                                   |
| 2.1       | Повторение названий основных цветов на английском языке  |                  | 2         |           | Интерактивная игра-презентация    |
| 2.2       | Изготовление объемной модели цветка в вазе, раскрашивание модели   |                  |           | 4         | Практическая работа               |
| 2.3       | Предлоги места на английском языке, практика с фигурами и моделью цветка                                     |                  |           | 2         | Практическая работа               |
| 2.4       | Учим названия комнат на английском языке   |                  | 2         |           | Интерактивная презентация и видео |
| 2.5       | Изготовление комнат для книжки-кукольного домика из бумаги   |                  |           | 4         | Практическая работа               |
| 2.6       | Изготовление книжки-кукольного домика из бумаги  |                  |           | 4         | Практическая работа               |
| 2.7       | Добавление интерактивных элементов для книжки, раскрашивание   |                  |           | 4         | Практическая работа               |
| 2.8       | Учим название мебели на английском языке с помощью изготовленной ранее книжки                                |                  | 2         |           | Работа с шаблоном                 |

|           |   |           |          |           |                                     |
|-----------|---|-----------|----------|-----------|-------------------------------------|
| 2.9       | Проверочная работа по пройденным словам   |           | 2        |           | опрос                               |
| 2.10      | Подготовка монолога на английском языке с описанием комнаты                     |           | 2        |           | опрос                               |
| <b>3.</b> | <b>Время, часы. Распорядок дня</b>  | <b>12</b> | <b>6</b> | <b>6</b>  |                                     |
| 3.1       | Счёт до 100. Разучивание песни «count to one hundred»                           |           | 2        |           | Интерактивная игра-презентация      |
| 3.2       | Изготовление карточек с изображением часов. Время на английском языке           |           |          | 2         | Memory games, matching games        |
| 3.3       | Игра домино и «Бинго» с часами, закрепление лексического материала              |           |          | 2         | Практическая работа                 |
| 3.4       | Изготовление визуального словаря для интерактивной тетради по теме «activities» |           |          | 2         | Практическая работа                 |
| 3.5       | Закрепление лексики предыдущих уроков   |           | 2        |           | Интерактивная презентация           |
| 3.6       | Обсуждение правильного и неправильного распорядка дня                           |           | 2        |           | опрос                               |
| <b>4.</b> | <b>Здоровый образ жизни</b>   | <b>12</b> | <b>4</b> | <b>8</b>  |                                     |
| 4.1       | Питание: здоровое и нездоровое  |           | 2        |           | Интерактивная презентация           |
| 4.2       | Изготовление и работа с шаблонами по теме «food»                                |           |          | 2         | Практическая работа                 |
| 4.3       | Изготовление аппликации   |           |          | 2         | Практическая работа                 |
| 4.4       | Виды спорта. Изготовление интерактивного шаблона и карточек на тему «sport»     |           |          | 2         | Практическая работа                 |
| 4.5       | Мастер класс – изготовление фигурки спортсмена в технике оригами                |           |          | 2         | Практическая работа                 |
| 4.6       | Игра-презентация «healthy life»   |           | 2        |           | опрос                               |
| <b>5.</b> | <b>Путешествия</b>  | <b>22</b> | <b>8</b> | <b>14</b> |                                     |
| 5.1       | Поход в магазин. Сценка «What would you like to buy?»                           |           |          | 2         | Решение проблемных задач            |
| 5.2       | Изготовление шаблона «мой город»  |           |          | 2         | Практическая работа                 |
| 5.3       | Виртуальное путешествие по городу, учим названия зданий и магазинов             |           |          | 2         | Самооценка обучающихся своих знаний |

|           |   |           |          |           |                       |
|-----------|---|-----------|----------|-----------|-----------------------|
|           |   |           |          |           | и умений              |
| 5.4       | Числительные в датах, годах. Текст про город                          |           |          | 2         | Практическая работа   |
| 5.5       | Распорядок дня спортсмена   |           | 2        |           | Игровая презентация   |
| 5.6       | Составление плана на день   |           |          | 2         | Практическая работа   |
| 5.7       | Дни недели  |           | 2        |           | Игровая презентация   |
| 5.8       | Составление плана на неделю   |           |          | 2         | Практическая работа   |
| 5.9       | Страны и континенты   |           | 2        |           | Презентация           |
| 5.10      | Страны и жители стран. Изготовление шаблона для интерактивной тетради |           |          | 2         | Практическая работа   |
| 5.11      | Путешествие в Лондон  |           | 2        |           | Виртуальная экскурсия |
| <b>6.</b> | <b>Погода и времена года</b>  | <b>22</b> | <b>4</b> | <b>18</b> |                       |
| 6.1       | У погоды нет плохой погоды  |           | 2        |           | Игровая презентация   |
| 6.2       | Изготовление карточек и шаблона для интерактивной тетради             |           |          | 4         | Практическая работа   |
| 6.3       | Погода весной. Весенние месяцы. Работа с шаблоном                     |           |          | 2         | Практическая работа   |
| 6.4       | Погода летом. Летние месяцы. Работа с шаблоном                        |           |          | 2         | Практическая работа   |
| 6.5       | Погода осенью. Осенние месяцы. Работа с шаблоном                      |           |          | 2         | Практическая работа   |
| 6.6       | Погода зимой. Зимние месяцы. Работа с шаблоном                        |           |          | 2         | Практическая работа   |
| 6.7       | Разучивание песни «It's sunny, sunny, sunny»                          |           |          | 2         | Практическая работа   |
| 6.8       | Тестирование по месяцам и временам года                               |           | 2        |           | Тест                  |
| 6.9       | Изготовление метеостанции из бумаги                                   |           |          | 2         | Практическая работа   |
| 6.10      | Аппликация «my favorite season»                                       |           |          | 2         | Отчетная выставка     |
| <b>7.</b> | <b>Одежда</b>   | <b>18</b> | <b>6</b> | <b>12</b> |                       |
| 7.1       | Игровая презентация «Одеваемся по погоде»                             |           | 2        |           | опрос                 |
| 7.2       | Изготовление шаблона «одежда»   |           |          | 2         | Практическая работа   |
| 7.3       | Знакомство с «Дуолинго».  |           | 2        |           | Развивающая           |

|               |   |            |           |           |                     |
|---------------|---|------------|-----------|-----------|---------------------|
|               | Интерактивные задания на тему «одежда»  |            |           |           | игра                |
| 7.4           | Мастер-класс по изготовлению оригами-одежды из бумаги. Кимоно женское и мужское |            |           | 4         | Практическая работа |
| 7.5           | Платье из бумаги и альтернативные варианты оригами                              |            |           | 2         | Практическая работа |
| 7.6           | Блузка и юбка в технике оригами   |            |           | 2         | Практическая работа |
| 7.7           | Знакомимся с национальной одеждой разных народов. Описание одежды               |            | 2         |           | Презентация         |
| 7.8           | Изготовление модели шкафа для одежды  |            |           | 2         | Выставка работ      |
| <b>8.</b>     | <b>Части тела. Внешность</b>  | <b>14</b>  | <b>2</b>  | <b>12</b> |                     |
| 8.1           | Разучивание песни «Head, Shoulders, Knees And Toes»                             |            | 2         |           | опрос               |
| 8.2           | Изготовление шаблона из бумаги  |            |           | 2         | Практическая работа |
| 8.3           | Изготовление модели- монстрика  |            |           | 2         | Практическая работа |
| 8.4           | Игра «guess who»  |            | 2         |           | Презентация         |
| 8.5           | Изготовление подвижной модели человека из бумаги                                |            |           | 4         | Практическая работа |
| 8.6           | Игры по теме «Face and Body»  |            |           | 2         | игра                |
|               | <b>Заключительное занятие</b>   | <b>2</b>   | <b>2</b>  |           | Выставка работ      |
| <b>ИТОГО:</b> |   | <b>144</b> | <b>48</b> | <b>96</b> |                     |

### Содержание учебного плана

**Вводное занятие .**

**Раздел 1. «Художественно-графические знания и умения»**

**Тема 1. «Понятие о симметрии и асимметрии»**

**Теория.** Теоретические знания о значении симметрии и асимметрии в жизни, примеры в природе. Игра «Дорисуй картинку». Задание призвано пробудить воображение детей, тренировать мелкую моторику и память. Дети должны ответить на вопрос «все ли фигуры симметричны, бывают ли асимметричные»? .

**Тема 2. «Изучение способов графического изображения фигур. Перевод развертки фигур из 2D в 3D.»**

**Практика.** Изложение и обоснование способов графического изображения пространственных форм на плоскости с примерами (презентация). Демонстрация разверток простых геометрических фигур. Копирование разверток квадрата и прямоугольника.

**Тема 3. «Изготовление простых фигур из картона: квадрат, прямоугольник. Повторение названий фигур на английском языке»**

**Практика.** Сборка изготовленных ранее разверток, раскрашивание и сборка фигур. Подпись фигур на английском языке. Демонстрация бумажной фигуры, с произношением названия на английском языке.

**Тема 4. «Изготовление развертки фигур»**

**Практика.** Копирование разверток треугольника и цилиндра, работа с циркулем, вырезание разверток.

**Тема 5. «Изготовление простых фигур из картона: треугольник, цилиндр. Повторение названий фигур на английском языке»**

**Практика.** Изготовление треугольника и цилиндра, раскрашивание. Подпись фигур на английском языке. Игра «what`smissing?»

**Тема 6. «Подведение итогов по пройденной теме».**

**Теория.** Проведение опроса по пройденной теме в виде тестовых заданий на интерактивной презентации.

**Раздел 2. «Описание неодушевленных предметов на английском языке».**

**Тема 1. «Повторение названий основных цветов на английском языке».**

**Теория.** Использование интерактивной игры-презентации для повторения цветов на английском языке. Игра с карточками на произношение цветов.

**Тема 2. «Изготовление объемной модели цветка в вазе, раскрашивание модели».**

**Практика.** Изготовление модели цветка и вазы из бумаги. Цвета лепестков не должны повторяться. Разучиваем песню «RainbowColorsSong».

**Тема 3. «Предлоги места на английском языке, практика с фигурами и моделью цветка».**

**Практика.** Изготовление шаблона для интерактивной тетради с предлогами места (up-down, above-below, on-under, infrontof-behind, nextto-between). Игровая презентация на запоминание предлогов, песня «Whereisit».

**Тема 4. «Учим названия комнат на английском языке».**

**Теория.** Демонстрация видео с речью носителя с произношением названий комнат в доме. Интерактивная презентация с мини-играми на тему названий комнат и их орфография.

**Тема 5. «Изготовление комнат для книжки-кукольного домика из бумаги».**

**Практика.** Изготовление из бумаги составляющих частей для книги поп ап, раскрашивание, подпись названий комнат и основной мебели на английском языке. Изготовление карточек для интерактивной тетради по теме.

**Тема 6. «Изготовление книжки-кукольного домика из бумаги».**

**Практика.** Сборка книги поп-ап. Игры с карточками на распределение, memorygames.

**Тема 7. «Добавление интерактивных элементов для книжки, раскрашивание».**

**Практика.** Самостоятельное изготовление интерактивных элементов для книги поп ап. Это могут быть: открывающиеся и закрывающиеся двери шкафов, серванта, тумбочек, окна, двери, объемная мебель.

**Тема 8. «Учим название мебели на английском языке с помощью изготовленной ранее книжки».**

**Теория.** Раскрашивание, составление монолога с описанием комнаты. Игра на отгадывание комнаты по находящимся в ней предметам мебели. Интерактивные игры-презентации на закрепление лексики.

**Тема 9. «Проверочная работа по пройденным словам».**

**Теория.** Тест-игра по названиям комнат и мебели.

**Тема 10. «Подготовка монолога на английском языке с описанием комнаты»**

**Теория.** Самостоятельная подготовка и пересказ монолога на английском языке с использованием шаблона.

**Раздел 3. «Время, часы. Распорядок дня».**

**Тема 1. «Счёт до 100. Разучивание песни «counttoonehundred».**

**Теория.** Изучить произношение и написание цифр на английском языке до 100. Выучить песню на счёт до 100. Интерактивная игра-соревнование.

**Тема 2. «Изготовление карточек с изображением часов. Время на английском языке».**

**Практика.** Изготовление карточек с изображением различного времени, включая получас и четверти. Изготовление интерактивной модели наручных часов с поворотной стрелкой. Игры с карточками на запоминание лексики: Memorygames, matchinggames.

**Тема 3. «Игра домино и «Бинго» с часами, закрепление лексического материала»**

**Практика.** Изготовление домино и бинго с изображением разного времени, игра на закрепление материала.

**Тема 4. «Изготовление визуального словаря для интерактивной тетради по теме activities».**

**Практика.** Вырезание и изготовление шаблона для интерактивной тетради и визуального словаря с новой лексикой по теме деятельность и занятия.

**Тема 5. «Закрепление лексики предыдущих уроков».**

**Теория.** Закрепление пройденного лексического материала с помощью интерактивной презентации и тестовых заданий.

**Тема 6. «Обсуждение правильного и неправильного распорядка дня».**

**Теория.** Диалог с закреплением новых слов в активном словаре на тему здорового образа жизни, правильного и неправильного распорядка дня. Описание своего идеального дня по часам.

**Раздел 4. «Здоровый образ жизни».**

**Тема 1. «Питание: здоровое и нездоровое».**

**Теория.** Тексты с примерами здорового и нездорового питания. Презентация-игра на распределение здоровой и нездоровой пищи.

**Тема 2. «Изготовление и работа с шаблонами по теме «food».**

**Практика.** Изготовление шаблона и вырезание карточек на тему «еда». Раскрашивание.

**Тема 3. «Изготовление аппликации».**

**Практика.** Изготовление аппликации на тему «Что я ем на завтрак, обед и ужин». Подготовка устного рассказа с описанием любимого блюда.

**Тема 4. «Виды спорта. Изготовление интерактивного шаблона и карточек на тему sport».**

**Практика.** Изготовление интерактивного шаблона и вырезание карточек на тему спорт, прописывание слов, составление простых предложений, раскрашивание карточек. Memorygame.

**Тема 5. «Мастер класс – изготовление фигурки спортсмена в технике оригами».**

**Практика.** Мастер класс - изготовление из цветной бумаги фигурки спортсмена в технике оригами. Игровая презентация «виды спорта». Подготовка рассказа «что помогает спортсмену быть здоровым».

**Тема 6. «Игра-презентация healthy life».**

**Теория.** Закрепление лексики из тем «здоровое питание» и «виды спорта» в виде соревнования внутри группы через игровую презентацию «Моя игра. Здоровье».

**Раздел 5. «Путешествия».**

**Тема 1. «Поход в магазин. Сценка «Whatwouldyouliketobuy»?»**

**Практика.** Изготовление карточек с продуктами, кошелек и денег для сценки. Использование метода решения проблемных задач в виде составления и разыгрывания диалога (продавца и покупателя) на тему похода в магазин.

**Тема 2. «Изготовление шаблона «мой город».**

**Практика.** Вырезание и изготовление по шаблону объемной модели города, с магазинами и другими заведениями (почта, полиция, больница и др.). Раскрашивание готовой модели.

**Тема 3. «Виртуальное путешествие по городу, учим названия зданий и магазинов».**

**Практика.** Введение новой лексики по теме «направление движения». Виртуальное путешествие по Мичуринску, практика произношения зданий на английском языке. Использование новой лексики для описания движения.

**Тема 4. «Числительные в датах, годах. Текст про город».**

**Практика.** Изготовление шаблона-вагонетки с числительными, работа с шаблоном. Использование карточек-цифр для решения математических примеров на английском языке.

**Тема 5. «Распорядок дня спортсмена».**

**Теория.** Учимся составлять расписание и планировать путешествие по игровой презентации. Изучение фраз вежливости для путешествий.

**Тема 6. «Составление плана на день».**

**Практика.** Изготовление шаблона-планировщика. Работа с шаблоном – составление своего плана на день, рассказ. Учимся задавать уточняющие вопросы.

**Тема 7. «Дни недели».**

**Теория.** Игровая презентация на тему «дни недели», отработка лексики через тестовые задания, изучение орфографии. Разучивание песни «daysoftheweek».

## **Тема 8. «Составление плана на неделю».**

**Практика.** Изготовление шаблона-календаря. Заполнение шаблона пунктами с планами.

## **Тема 9. «Страны и континенты».**

**Теория.** Презентация на английском языке с рассказом о традициях и обычаях разных стран и народов. Обсуждение с классом.

## **Тема 10. «Страны и жители стран. Изготовление шаблона для интерактивной тетради».**

**Практика.** Изучение карты мира на английском языке и названий жителей стран. Изготовление шаблона для интерактивной тетради, работа с шаблоном. Просмотр видео о странах и названиях столиц стран мира на английском языке.

## **Тема 11. «Путешествие в Лондон».**

**Теория.** Виртуальное путешествие по Лондону и последующим пересказом на английском языке.

## **Раздел 6. «Погода и времена года».**

### **Тема 1. «У погоды нет плохой погоды».**

**Теория.** Первичное ознакомление с названиями погодных условий через презентацию. Выполнение заданий в игровой форме через презентацию.

### **Тема 2. «Изготовление карточек и шаблона для интерактивной тетради».**

**Практика.** Изготовление карточек с названиями и изображениями погодных условий, изготовление и склеивание бумажного шаблона с образцами построения рассказа о погоде, описание погоды.

### **Тема 3. «Погода весной. Весенние месяцы. Работа с шаблоном».**

**Практика.** Просмотр видео и выполнение заданий на сопоставление (интерактивные задания). Изготовление шаблона по весенним месяцам (названия месяцев на английском, погода, деятельность, одежда, весенние виды спорта). Дополнение шаблона с погодой.

### **Тема 4. «Погода летом. Летние месяцы. Работа с шаблоном».**

**Практика.** Просмотр видео и выполнение заданий на сопоставление (интерактивные задания). Изготовление шаблона по летним месяцам (названия месяцев на английском, погода, деятельность, одежда, летние виды спорта). Дополнение шаблона с погодой.

### **Тема 5. «Погода осенью. Осенние месяцы. Работа с шаблоном».**

**Практика.** Просмотр видео и выполнение заданий на сопоставление (интерактивные задания). Изготовление шаблона по осенним месяцам (названия месяцев на английском, погода, деятельность, одежда, осенние виды спорта). Дополнение шаблона с погодой.

### **Тема 6. «Погода зимой. Зимние месяцы. Работа с шаблоном».**

**Практика.** Просмотр видео и выполнение заданий на сопоставление (интерактивные задания). Изготовление шаблона по зимним месяцам (названия месяцев на английском, погода, деятельность, одежда, зимние виды спорта). Дополнение шаблона с погодой.

### **Тема 7. «Разучивание песни «It's sunny, sunny, sunny».**



**Практика.** Разучивание песни на тему «погода». Коллективная работа - изготовление интерактивного бумажного шаблона с возможностью визуализации погодных условий.

**Тема 8. «Тестирование по месяцам и временам года».**

**Теория.** Тест на тему «погода» на английском языке с использованием изготовленных ранее шаблонов.

**Тема 9. «Изготовление метеостанции из бумаги».**

**Практика.** Изготовление подвижной метеостанции- лэпбук из бумаги и картона. Сборка модели, работа по шаблону.

**Тема 10. «Аппликация «myfavoriteseason».**

**Практика.** Дети самостоятельно готовят аппликацию на тему «мой любимый сезон» и устно объясняют на английском языке, почему это время года – любимое.

**Раздел 7. «Одежда».**

**Тема 1. «Игровая презентация «Одеваемся по погоде»».**

**Теория.** Первичное ознакомление с лексикой по новой теме, выполнение интерактивных заданий на тему какая одежда является подходящей для разной погоды. Просмотр тематических видео роликов.

**Тема 2. «Изготовление шаблона «одежда»».**

**Практика.** Изготовление шаблона лэпбука с бумажной куклой, которую нужно правильно одеть. Игра-презентация «guesstheweather».

**Тема 3. «Знакомство с «Дуолинго». Интерактивные задания на тему «одежда»».**

**Теория.** Выполнение интерактивных заданий через приложение «duolingo». Знакомство с другими полезными приложениями для изучения английского языка самостоятельно (puzzleEnglish, tocaworld, BBClearningEnglish).

**Тема 4. «Мастер-класс по изготовлению оригами-одежды из бумаги. Кимоно женское и мужское».**

**Практика.** Проведение мастер-класса для детей по изготовлению двух моделей кимоно (женского и мужского) в технике оригами.

**Тема 5. «Платье из бумаги и альтернативные варианты оригами».**

**Практика.** Самостоятельное изготовление выбранного варианта платья-оригами по схеме. Раскрашивание. Разбор фраз и предложений, необходимых для сравнения предметов.

**Тема 6. «Блузка и юбка в технике оригами».**

**Практика.** Изготовление двух предметов одежды – блузки и юбки в технике оригами, раскрашивание. Сравнение предметов по шаблону.

**Тема 7. «Знакомимся с национальной одеждой разных народов. Описание одежды».**

**Теория.** Просмотр видео ролика на английском языке, с описанием национальной одежды разных стран. Презентация с фото национальной одежды, примерами фраз и предложений описания одежды. Подготовка монолога с запомнившимся примером национального костюма.

**Тема 8. «Изготовление модели шкафа для одежды».**

**Практика.** Изготовление складного шкафа из бумаги для интерактивной тетради для хранения изготовленных ранее образцов одежды-оригами.

## **Раздел 8. «Части тела. Внешность».**

### **Тема 1. «Разучивание песни «Head, Shoulders, Knees And Toes».**

**Теория.** Введение новой лексики через заучивание песни и танца «Head, Shoulders, KneesAndToes».

### **Тема 2. «Изготовление шаблона из бумаги».**

**Практика.** Изготовление шаблона-книжки «описание внешности» (age, height, face, hair). Сборка шаблона, заполнение, раскрашивание.

### **Тема 3. «Изготовление модели- монстрика».**

**Практика.** Изготовление бумажного монстра для отработки лексики по теме «внешность». Дети придумывают своего монстрика, выбирая и наклеивая различные части тела. Каждый ребенок делает своего монстра, а затем показывает и рассказывает о нем группе. Например: «My monster has 5 legs, 1 big eye, 8 arms....».

### **Тема 4. «Игра «guess who»».**

**Теория.** Тема посвящена закреплению новой лексики. Для этого используются интерактивные задания-презентации и игры презентации с поиском картинки, соответствующей описанию, а также самостоятельное описание персонажей мультфильмов.

### **Тема 5. «Изготовление подвижной модели человека из бумаги».**

**Практика.** Изготовление сложносочинённой модели человека с суставами и сочленениями из картона. Все части тела подписываются на английском языке, тренировка произношения и орфографии слов по теме «внешность».

### **Тема 6. «Игры по теме «FaceandBody»».**

**Теория.** Работа с раздаточным материалом. Игра«Слепой художник». Для игры понадобится доска или ватман, цветные маркеры, повязка на глаза. Ребенку завязываются глаза. Учащиеся по очереди говорят, например: «Draw a head, please». Следующий ребенок таким же образом рисует глаза, и так далее. Учитель только ставит руку ребенка в точку, с которой ему нужно начать рисовать.

Игра с мячом. Педагог кидает мяч одному из учеников, называя какую-нибудь часть тела, ребенок должен прикоснуться этой частью тела к мячу.

**Заключительное занятие. Выставка работ.**

## **Планируемые результаты.**

### **2 год обучения**

#### **Предметные**

#### **Обучающиеся должны знать:**

- способы графического изображения фигур;
- название неодушевленных предметов на английском языке;

### **Обучающиеся должны уметь:**

- технологически правильно изготавливать бумажные изделия различных форм, создавать собственные проекты для участия в конкурсах.
- изготавливать визуальные словари на английском языке по разным темам;
- изготавливать аппликации по разным темам с описанием на английском языке;
- организовывать рабочее место, соблюдать правил техники безопасности;
- применять творческий подход к работе;

### **Метапредметные**

- будут развиты художественный вкус, творческие способности и фантазия;
- будут развиты речевой слух, языковая память и внимание, воображение, интуитивное и логическое мышление;
- расширен кругозор и развиты представления об окружающем мире;
- развита мотивация личности ребенка к изучению английского языка.

### **Личностные:**

- проявление инициативы и ответственности за результаты обучения,
- стремление к овладению основами мировой культуры, используя знания английского языка;
- способность к саморазвитию и личностному, профессиональному самоопределению.

## **БЛОК №2. КОМПЛЕКС ОРГАНИЗАЦИОННО-ПЕДАГОГИЧЕСКИХ УСЛОВИЙ РЕАЛИЗАЦИИ ДОПОЛНИТЕЛЬНОЙ ОБЩЕОБРАЗОВАТЕЛЬНОЙ ОБЩЕРАЗВИВАЮЩЕЙ ПРОГРАММЫ**

### **2.1. Календарный учебный график**

Количество учебных недель – 36 в год.

Количество учебных дней – 72 в год.

Начало занятий групп первого года обучения – с 11 сентября, окончание занятий – 31 мая.

Продолжительность каникул – с 1 июня по 31 августа.

### **2.2. Условия реализации программы**

#### **Материально – техническое обеспечение программы**

Занятия проводятся в учебном кабинете. Для реализации успешной работы необходимо следующее:

*Оборудование:*

- столы и стулья;
- тетрадь;
- письменные принадлежности;
- набор красок и кистей;
- ножницы;
- цветная бумага;
- клей.

*Информационное обеспечение:*

- компьютер с проектором;
- принтер;
- чертёжные инструменты.

*Методическое обеспечение:*

- демонстрационные работы и образцы;
- схемы (цветовая карта, схема сочетания цветов, геометрические фигуры);
- ресурсы информационных сетей по методике проведения занятий и подбору схем изготовления изделий;
- схемы пошагового конструирования;
- иллюстрации по темам занятий.

*Дидактические материалы:*

- шаблоны для изготовления моделей.

**Кадровое обеспечение**

Реализацию программы осуществляет педагог дополнительного образования. Педагог, работающий по данной программе, должен иметь высшее или среднее профессиональное образование в области, соответствующей профилю детского объединения без предъявления требований к стажу работы, либо высшее профессиональное образование и дополнительную профессиональную подготовку по направлению «Образование и педагогика» без предъявления требований к стажу работы.

### **Санитарно – гигиенические требования**

Занятия должны проводиться в кабинете, соответствующем требованиям техники безопасности, противопожарной безопасности, санитарным нормам. Кабинет должен хорошо освещаться и периодически проветриваться.

### **2.3. Формы аттестации**

В ходе реализации данной программы воспитанники приобретают знания, умения и навыки на теоретических и практических занятиях. Эти знания выявляются в устных ответах, качестве изготовления моделей на занятиях.

Оценка качества реализации программы включает в себя вводный, промежуточный и итоговый контроль учащихся.

Вводный контроль: определение исходного уровня знаний и умений. Вводной контроль осуществляется в начале обучения.

Промежуточный контроль: осуществляется после первого года обучения и направлен на определение уровня усвоения изучаемого материала.

Итоговый контроль осуществляется по завершению обучения по программе, и направлен на определение результатов работы и степени усвоения теоретических и практических ЗУН.

Формой аттестации по темам является:

- устный опрос;
- практические задания;
- презентации

**Форма итоговой аттестации** – выставка творческих работ с устным описанием поделки на английском языке.

### **2.4. Оценочные материалы**

**Пакет диагностических методик, позволяющих определить достижения учащимися планируемых результатов**

*Общие параметры критериев педагогической оценки по мониторингу освоения программы "Бумажное моделирование на английском"  
Оценка по 10-балльной шкале.*

|                        |   |      |   |
|------------------------|---|------|---|
| Входной контроль       | Теоретические задания.<br>Тестирование.<br>Собеседование. | 0-3  | Теоретические знания отсутствуют. учащийся никогда не занимался данным видом деятельности.  |
|                        |   | 4-6  | учащийся имеет минимальные представления о данном виде творчества.  |
|                        |   | 7-10 | учащийся имеет широкие представления о данном виде творчества.<br>На определенном уровне владеет данным видом деятельности.   |
|                        | Практические навыки.<br>Контрольные задания.              | 0-3  | Полное отсутствие практических навыков.   |
|                        |   | 4-6  | Навыки находятся в начальной стадии формирования.   |
|                        |   | 7-10 | У учащегося сформированные определенные навыки.   |
|                        | Личностное развитие.<br>Наблюдение.<br>Собеседование.     | 0-3  | Отсутствие заинтересованности.  |
|                        |   | 4-6  | Проявление частичного интереса к творчеству.  |
|                        |   | 7-10 | учащемуся интересен творческий процесс и результат этого процесса.  |
| Промежуточный контроль | Теоретические задания.<br>Тестирование                    | 0-3  | учащемуся плохо дается усвоение теоретических знаний по данному виду творчества по следующим причинам: нерегулярное посещение занятий, отсутствие заинтересованности, склонность к другим видам творчества, проблемы в семье. |
|                        |   | 4-6  | учащемуся усвоение теоретических знаний дается на базовом уровне. Более углубленное изучение предмета дается с трудом и требует дополнительных консультаций.  |
|                        |   | 7-10 | учащемуся хорошо дается усвоение знаний по данному предмету, включая углубленное изучение предмета на каждом этапе выполнения заданий.  |
|                        | Практические навыки.<br>Контрольные                       | 0-3  | учащемуся плохо дается усвоение практических навыков по следующим причинам: нерегулярное посещение  |

|                   |   |      |  |
|-------------------|---|------|--|
|                   | задания.  |      | занятий, неаккуратность в выполнении заданий, невнимательность на занятиях, неумение сосредоточиться на определенных этапах выполнения задания, неумение выстраивать последовательность своих действий при выполнении задания. |
|                   |   | 4-6  | Практические навыки находятся на хорошем базовом уровне. Для улучшения навыков необходимы более частые консультации на каждом этапе выполнения задания.  |
|                   |   | 7-10 | учащийся хорошо и четко выполняет практические задания в соответствии с образовательной программой объединения.  |
|                   | Личностное развитие.<br>Наблюдение.<br>Собеседование. | 0-3  | учащийся проявляет некоторый интерес к данному предмету, однако, не достаточный, чтобы изучить программу хотя бы на базовом уровне.  |
|                   |   | 4-6  | У учащегося есть определенный интерес к данному виду творчества, но при возникающих затруднениях или более сложных заданиях интерес угасает.   |
|                   |   | 7-10 | учащемуся интересен творческий процесс и результаты этого процесса. Активное желание участвовать в выставках, конкурсах и т.д.   |
| Итоговый контроль | Теоретические задания.<br>Тестирование.               | 0-3  | учащийся не усвоил (или усвоил только на начальном этапе) теоретические знания по данному виду творчества.   |
|                   |   | 4-6  | учащийся усвоил базовые теоретические знания по данному виду творчества.   |
|                   |   | 7-10 | учащийся полностью усвоил теоретические знания в соответствии с образовательной программой данного объединения.  |
|                   | Практические навыки.<br>Контрольные задания.          | 0-3  | учащийся не усвоил (или усвоил частично) практические навыки на базовом уровне.  |
|                   |   | 4-6  | учащийся усвоил практические навыки  |

|  |   |   |  |
|--|---|---|--|
|  |   |   | на базовом уровне.   |
|  |   | 7-10  | учащийся полностью усвоил практические навыки по образовательной программе по данному виду творчества.                   |
|  | Личностное развитие.<br>Наблюдение.<br>Собеседование. | 0-3   | учащийся не заинтересован в продолжении обучения по данному виду творчества.   |
|  |   | 4-6   | учащийся заинтересован в получении итоговых результатов, но не уверен в продолжении обучения по данному виду творчества. |
|  | 7-10  | учащийся заинтересован в продолжение обучения по данному виду творчества и в том, чтобы выйти на более высокий уровень, как в теоретических, так и в практических знаниях по данному виду творчества. |  |

50% - минимальный уровень усвоения

50%-80% - базовый уровень усвоения

80%-100% - максимальный уровень усвоения.

**2.5. Методическое обеспечение дополнительной общеобразовательной  
общеразвивающей программы  
1 год обучения**



| <b>№</b> | <b>Раздел, тема</b>  | <b>Форма занятий</b>        | <b>Приемы и методы</b>                    | <b>дидактическое, техническое оснащение</b>            | <b>Формы подведения итогов</b> |
|----------|--|-----------------------------|---|--|--------------------------------|
|          | Вводное занятие  | теоретическое               | Словесный, наглядный, практические работы | компьютер, проектор, раздаточный материал, презентации | Беседа                         |
| 1        | Простейшие геометрические фигуры. Что можно сделать из геометрических фигур? | теоретическое, практическое | Словесный, наглядный, практические работы | компьютер, проектор, раздаточный материал, презентации | Практические работы,           |
| 2        | Объемные фигуры  | теоретическое, практическое | Словесный, наглядный, практические работы | компьютер, проектор, раздаточный материал, презентации | Практические работы,           |
| 3        | Объемные фрукты и овощи по шаблонам  | теоретическое, практическое | Словесный, наглядный, практические работы | компьютер, проектор, раздаточный материал, презентации | Практические работы, выставка  |
| 4        | Конструирование игрушек из готовых схем                                      | теоретическое, практическое | Словесный, наглядный, практические работы | компьютер, проектор, раздаточный материал, презентации | Практические работы            |
| 5        | Животные из бумаги   | теоретическое, практическое | Словесный, наглядный, практические работы | компьютер, проектор, раздаточный материал, презентации | Практические работы, выставка  |
| 6        | Архитектура  | теоретическое, практическое | Словесный, наглядный, практические работы | компьютер, проектор, раздаточный материал, презентации | Практические работы, выставка  |

|   |                           |                                |  |  |                                     |
|---|---------------------------|--------------------------------|--|--|-------------------------------------|
| 7 | Киригами                  | теоретическое,<br>практическое | Словесный,<br>наглядный,<br>практические<br>работы | компьютер,<br>проектор,<br>раздаточный<br>материал,<br>презентации | Практические<br>работы,<br>выставка |
|   | Заключительное<br>занятие | теоретическое                  | Словесный,<br>наглядный,<br>практические<br>работы |  | Выставка<br>работ                   |

## 2 год обучения

| № | Раздел, тема  | Форма<br>занятий               | Приемы и<br>методы                                 | Дидактическое<br>,<br>материально-<br>техническое<br>оснащение | Формы<br>подведения<br>итогов    |
|---|---|--------------------------------|--|--|----------------------------------|
|   | Вводное занятие.<br>Инструктаж по<br>ТБ.                          | теоретическое                  | Словесный,<br>наглядный                            | Презентация  | Беседа                           |
| 1 | Художественно-<br>графические<br>знания и умения                  | теоретическое,<br>практическое | Словесный,<br>наглядный,<br>практические<br>работы | Видео,<br>Презентации,<br>игры                                 | Практические<br>работы,<br>опрос |
| 2 | Описание<br>неодушевленных<br>предметов на<br>английском<br>языке | теоретическое,<br>практическое | Словесный,<br>наглядный,<br>практические<br>работы | Видео,<br>Презентации,<br>игры                                 | Практические<br>работы,<br>опрос |
| 3 | Время, часы.<br>Распорядок дня                                    | теоретическое,<br>практическое | Словесный,<br>наглядный,<br>практические<br>работы | Видео,<br>Презентации,<br>игры                                 | Практические<br>работы,<br>опрос |
| 4 | Здоровый образ<br>жизни   | теоретическое,<br>практическое | Словесный,<br>наглядный,<br>практические<br>работы | Видео,<br>презентации  | Практические<br>Работы,<br>опрос |
| 5 | Путешествия   | теоретическое,<br>практическое | Словесный,<br>наглядный,<br>практические           | Видео,<br>Презентации,<br>игры                                 | Практические<br>работы           |

|   |                        |                             |   |                    |                                     |
|---|------------------------|-----------------------------|---|--------------------|-------------------------------------|
|   |                        | е                           | работы                                    |                    |                                     |
| 6 | Погода и времена года  | теоретическое, практическое | Словесный, наглядный, практические работы | Видео, презентации | Практические работы, выставка, тест |
| 7 | Одежда                 | теоретическое, практическое | Словесный, наглядный, практические работы | Видео, презентации | Практические работы, выставка       |
| 8 | Части тела. Внешность  | теоретическое, практическое | Словесный, наглядный, практические работы | Видео, презентации | Практические работы, опрос          |
|   | Заключительное занятие | практическое                | Словесный, наглядный, практические работы |                    | Выставка работ                      |

### Список литературы

### **Литература для педагога:**

1. Богатеева, З.А. Чудесные поделки из бумаги: книга для воспитателей детского сада и родителей/ З.А. Богатеева. – М.: Просвещение, 2006
2. Бруццоне К., Комфор Л. Английский язык. Спрячь и скажи, АСТ, Год: 2014, 36 с.
3. Волкова С.И. Конструирование. – М.: Просвещение, 1989.
4. Давидчук А.Н. Развитие у дошкольников конструктивного творчества. - М.: Гардарики, 2008.
5. Долженко Г. И. 100 поделок из бумаги. - Академия Холдинг, Ярославль 2002.
6. Караванова Н. Б. К 21 Английский с нуля : элементарный практический курс английского языка / Н. Б. Караванова. — М. : Эксмо, 2012. —320 с. + 1 CD-ROM. — (Иностранный язык: шаг за шагом).
7. Лурия А. Р. Развитие конструктивной деятельности дошкольника// Вопросы психологии, 1995..
8. Малинина А.А. Английский язык: учимся читать правильно для младших школьников М .: Ростов на Дону: Феникс, ISBN: 978-5-222-23925-4, 2015. - 88 с.
9. Петрова И. М. Объёмная аппликация.- «Детство-Пресс», 2000.
10. Терентьева О. В. Мои первые английские. Прописи.
11. Шалаева Г. Серия книг «Английский для детей». («Английский алфавит», «Город, улица, транспорт», «Времена года», «Время, дни недели», «Все обо мне»).
12. Шалаева Г.П. . Щ18 Вся грамматика английского языка в таблицах. 20 таблиц/. А. В. Дядичева. — М.: Филол. о-во «СЛОВО»: ООО «Изд-во "ЭКСМО"», 2004. — 63 с

### **Литература для детей и родителей:**

1. Венгер, Л.А. Воспитание и обучение (дошкольный возраст): учеб. пособие / П. А. Венгер. - М.: Академия, 2009.
2. Волкова С.И. Конструирование. – М.: Просвещение, 1989.
3. Выготский Л. С. Воображение и творчество в детском возрасте.- «Просвещение», Москва 1991.
4. Гибсон Р. Бумажные цветы.-«Росмэн», Москва 1996.
5. Давидчук А.Н. Развитие у дошкольников конструктивного творчества. - М.: Гардарики, 2008.
6. Крашакова О.Ю. Занимательное чтение: Книжка в картинках на английском языке. – СПб.: КАРО, 2005.
7. Мелик-Пашаев А. А., Новлянская З. Н. Ступеньки к творчеству.- «Искусство в школе», Москва 1995.
8. Минервин Г. Б. О красоте машин и вещей.-«Просвещение», Москва 1975
9. О.В. Терентьева. Мои первые английские. Прописи. УДК 373:811.111 ББК 81.2 Англ-922. Т35.
10. Петрова И. М. Объёмная аппликация. «Детство-Пресс», 2000

**Интернет-ресурсы:**

1. <https://paper-models.ru/>
2. <https://mishka-knizhka.ru/>
3. <https://www.maam.ru/detskijasad/oznakomlenie-detei-s-tehnikoi-bumazhnoi-arhitektury-154736.html>
4. <https://ped-kopilka.ru/blogs/tatjana-petrovna-dumler/arhitektura-v-bumagoplastike.html>
5. <https://handsmake.ru/kirigami-shablony-dlya-vyrezaniya.html>
6. <https://www.liveinternet.ru/users/satun/rubric/5401007/profile/page4.html>
7. <https://gidrukodeliya.ru/podelka-iz-figur>
8. <https://modelmen.ru/p1112/razvjortki-geometricheskikh-figur>
9. <https://lingualeo.com>
10. <https://stepik.org>

## Ключевые понятия

*Аппликация* (application) — вырезание и наклеивание (нашивание) фигурок, узоров или целых картин из кусочков бумаги, ткани, кожи, растительных и прочих материалов на материал-основу (фон).

*Бумага* (paper) - материал в виде листов различной толщины, состоящей из размолотых растительных волокон, обработанных определённым образом.

*Деталь* (detail) – часть изделия, изготовленная из целого куска материала.

*Длина* (length) – расстояние между двумя точками.

*Изделие* (product) – любой предмет, изготовленный человеком.

*Инструмент* (tool)– предмет, которым обрабатывают материал.

*Ножницы* (scissors) - инструмент для раскроя тканей, разрезание бумаги и других материалов. Ножницы, применяемые в быту и швейной промышленности. Их подбирают в зависимости от выполняемой операции и обрабатываемого материала. Ножницы должны закрываться без резкого звука, а их лезвия - одинаково хорошо резать по всей длине.

*Разметка*(markup) - перенесение рабочих линий и других условных графических обозначений на заготовки бумаги, ткани, других материалов, из которых выполняется изделие.

*Резание*(cutting) - обработка материалов с помощью режущего инструмента для получения деталей и изделий заданных размеров и формы. Различают два основных вида резания: со снятием стружки и без снятия стружки.

Примером первого вида резания может служить обстругивание деревянной рейки ножом, примером второго вида - резание бумаги ножницами.

*Сгибание* (folding) - как технологическая операция широко применяется при обработке различных материалов. Наиболее часто эта операция встречается в полиграфической промышленности при изготовлении книг, тетрадей, газет и т. д. Её выполняют машины, и она называется фальцовкой

*Склеивание* (gluing) - монтажно-сборочная операция, выполняемая с помощью различных видов клея.

*Учебный макет*(traininglayout)- объёмное воспроизведение внешнего вида объекта с точным соблюдением его пропорций. Макеты дают общее представление об изучаемом объекте или его частях, например об автомобиле, самолёте.

*Учебная модель* (trainingmodel) - наглядное пособие, воспроизводящее объект и его части в трехмерном измерении и раскрывающее физическую сущность объекта ( например, модель парусника, подъёмного крана).

*Шаблон*(template) - приспособление в виде пластины, изготовленной из картона, материала с очертаниями детали или изделия; используется для вырезания одинаковых по контуру деталей.

### **Общие правила техники безопасности**

1. Работу начинай только с разрешения учителя. Когда учитель обращается к тебе, приостанови работу. Не отвлекайся во время работы.
2. Не пользуйся инструментами, правила обращения, с которыми не изучены.
3. Употребляй инструменты только по назначению.
4. Не работай неисправными и тупыми инструментами.
5. При работе держи инструмент так, как показал учитель.
6. Инструменты и оборудование храни в предназначенном для этого месте.
7. Содержи в чистоте и порядке рабочее место.
8. Раскладывай инструменты и оборудование в указанном учителем порядке.
9. Не разговаривай во время работы.
10. Выполняй работу внимательно, не отвлекайся посторонними делами.

### **Правила обращения с ножницами**

1. Пользуйся ножницами с закругленными концами. Храни ножницы в указанном месте в определенном положении.
2. При работе внимательно следи за направлением реза.
3. Не работай тупыми ножницами и с ослабленным шарнирным креплением.
4. Не держи ножницы лезвиями вверх.
5. Не оставляй ножницы в открытом виде.
6. Не режь ножницами на ходу.
7. Не подходи к товарищу во время резания.
8. Передавай товарищу закрытые ножницы кольцами вперед.
9. Во время резания удерживай материал левой рукой так, чтобы пальцы были в стороне от лезвий ножниц.

### **Правила обращения с клеем**

1. При работе с клеем нужно пользоваться специальной кисточкой.
2. Наносить клей на изделия аккуратно.
3. Иметь салфетку для вытирания лишнего клея.
4. При попадании клея в глаза и рот промыть чистой водой.
5. Не пачкать клеем парты, стулья, одежду.

### **Правила обращения с бумагой**

1. Обводить шаблоны с обратной стороны цветной бумаги, экономно расходуя место.
2. Осторожно!!! О края бумаги можно обрезать!
3. После работы остатки ненужной бумаги выбрасывать в мусорную корзину.

Приложение 3

Календарный учебный график «Бумажное моделирование на английском»  
1 год обучения

| № | Дата проведения | Время проведения | Форма занятия | Количество часов | Тема занятия   | Место проведения | Форма контроля      |
|---|-----------------|------------------|---------------|------------------|--|------------------|---------------------|
| 1 |                 | 14:30-16:10      |               | 2                | Водное занятие. Техника безопасности   | СЮТ              | опрос               |
| 2 |                 | 14:30-16:10      | Теоретические | 2                | Особенности бумаги как «строительного» материала. Инструменты для работы с бумагой.                            | СЮТ              | опрос               |
| 3 |                 | 14:30-16:10      | Теоретические | 2                | Параллельные линии, линии видимого и невидимого контура, осевая линия. Как назвать различные типы линий на АЯ. | СЮТ              | опрос               |
| 4 |                 | 14:30-16:10      | теоретическое | 2                | Окружность, радиус, масштаб. Знакомство с основными терминами на АЯ.   | СЮТ              | опрос               |
| 5 |                 | 14:30-16:10      | теоретическое | 2                | Изучение простых геометрических фигур и их названий на АЯ.   | СЮТ              | опрос               |
| 6 |                 | 14:30-16:10      | практическая  | 2                | Построение простых геометрических фигур  | СЮТ              | практическая работа |
| 8 |                 | 14:30-16:10      | практическая  | 4                | Аппликация на тему осени.  | СЮТ              | Творческая работа   |



|    |  |             |               |   |  |     |                     |
|----|--|-------------|---------------|---|--|-----|---------------------|
| 9  |  | 14:30-16:10 | Теоретические | 2 | Понятие объема. Изучение объемных фигур.                           | СЮТ | опрос               |
| 10 |  | 14:30-16:10 | практическая  | 2 | Объемная аппликация «божья коровка».                               | СЮТ | практическая работа |
| 11 |  | 14:30-16:10 | практическая  | 2 | Конструирование объемных фигур по развёрткам (гексаэдр, тетраэдр). | СЮТ | практическая работа |
| 12 |  | 14:30-16:10 | практическая  | 2 | Конструирование объемных фигур по развёрткам (цилиндр, октаэдр).   | СЮТ | практическая работа |
| 13 |  | 14:30-16:10 | теоретическое | 2 | Разбивание на фигуры.  | СЮТ | опрос               |
| 14 |  | 14:30-16:10 | Теоретические | 2 | Построение объемной модели «бинокль».Игра «Я вижу в дали..»        | СЮТ | Практическая работа |
| 15 |  | 14:30-16:10 | практическая  | 2 | Конструирование шестигранника и пятигранника по развёртке.         | СЮТ | практическая работа |
| 16 |  | 14:30-16:10 | теоретическое | 2 | Знакомство с более сложными фигурами.                              | СЮТ | Опрос               |
| 17 |  | 14:30-16:10 | практическая  | 2 | Упрощённый тор из бумаги.  | СЮТ | практическая работа |
| 18 |  | 14:30-16:10 | практическая  | 2 | Новогодняя композиция.   | СЮТ | конкурс             |

|    |  |             |               |   |   |     |                     |
|----|--|-------------|---------------|---|---|-----|---------------------|
| 19 |  | 14:30-16:10 | Теоретические | 2 | Фигуры вокруг нас.  | СЮТ | опрос               |
| 20 |  | 14:30-16:10 | практическая  | 2 | «Груша» и «Яблоко». I have got/she has got                          | СЮТ | Практическая работа |
| 21 |  | 14:30-16:10 | практическая  | 2 | «Виноград» и «Ананас». «Haveyougot? Has she got?»                   | СЮТ | Практическая работа |
| 22 |  | 14:30-16:10 | практическая  | 2 | «Банан» и «Морковь». «I have not got/she has not got».              | СЮТ | Практическая работа |
| 23 |  | 14:30-16:10 | практическая  | 2 | «Тыква» и «Капуста». Сравнение предметов на АЯ.                     | СЮТ | Практическая работа |
| 24 |  | 14:30-16:10 | практическая  | 2 | Объемная аппликация «мой огород». Изучение оборота Thereis/thereare | СЮТ | выставка            |
| 25 |  | 14:30-16:10 | теоретическая | 2 | Обзор техник.   | СЮТ | опрос               |
| 26 |  | 14:30-16:10 | практическая  | 2 | «Кролик» по развёртке.  | СЮТ | практическая работа |
| 27 |  | 14:30-16:10 | практическая  | 2 | «Корова» по развертке.  | СЮТ | практическая работа |
| 28 |  | 14:30-16:10 | практическая  | 2 | «Бульдозер» по развёртке.   | СЮТ | практическая работа |

|    |  |             |               |   |  |     |                     |
|----|--|-------------|---------------|---|--|-----|---------------------|
| 29 |  | 14:30-16:10 | практическая  | 2 | «Экскаватор» по развёртке.                       | СЮТ | практическая работа |
| 30 |  | 14:30-16:10 | практическая  | 2 | «Робот» по развёртке.                            | СЮТ | практическая работа |
| 31 |  | 14:30-16:10 | теоретическое | 2 | Техники изготовления моделей животных из бумаги. | СЮТ | опрос               |
| 32 |  | 14:30-16:10 | практическая  | 2 | «Лягушка» и «улитка».                            | СЮТ | практическая работа |
| 33 |  | 14:30-16:10 | практическая  | 2 | «Карликовый кролик».                             | СЮТ | практическая работа |
| 34 |  | 14:30-16:10 | практическая  | 2 | «Мышка» и «Кабан».                               | СЮТ | практическая работа |
| 35 |  | 14:30-16:10 | практическая  | 2 | «Сказочная птица».                               | СЮТ | практическая работа |
| 36 |  | 14:30-16:10 | практическая  | 2 | «Жук-носорог» и «Жук-олень».                     | СЮТ | практическая работа |
| 37 |  | 14:30-16:10 | практическая  | 2 | «Желтоглазый пингвин».                           | СЮТ | практическая работа |
| 38 |  | 14:30-16:10 | практическая  | 2 | «Целакант».                                      | СЮТ | практическая работа |

|    |  |             |               |   |   |     |                     |
|----|--|-------------|---------------|---|---|-----|---------------------|
| 39 |  | 14:30-16:10 | практическая  | 2 | «Рыбный филин».   | СЮТ | практическая работа |
| 40 |  | 14:30-16:10 | Теоретические | 2 | Построение композиции.  | СЮТ | опрос               |
| 41 |  | 14:30-16:10 | практическая  | 4 | «Аквариум».   | СЮТ | выставка            |
| 42 |  | 14:30-16:10 | Теоретические | 2 | Техники изготовления бумажной архитектуры.  | СЮТ | опрос               |
| 43 |  | 14:30-16:10 | Теоретические | 2 | Изготовление простого дома.   | СЮТ | практическая работа |
| 44 |  | 14:30-16:10 | Теоретические | 2 | Изготовление башен. Кто живёт в башне? Что он любит делать?                                 | СЮТ | практическая работа |
| 45 |  | 14:30-16:10 | Теоретические | 2 | Изготовление минарета (азиатской башни).<br>Отрицательные предложения на АЯ с глаголом like | СЮТ | практическая работа |
| 46 |  | 14:30-16:10 | практическая  | 2 | Построение макета церкви. Вопросительные предложения.                                       | СЮТ | практическая работа |
| 47 |  | 14:30-16:10 | практическая  | 4 | Построение простого городского здания по шаблону.   | СЮТ | практическая работа |
| 48 |  | 14:30-16:10 | практическая  | 4 | Построение каменного дома по шаблону.   | СЮТ | практическая работа |

|    |  |             |               |   |   |     |                     |
|----|--|-------------|---------------|---|---|-----|---------------------|
| 49 |  | 14:30-16:10 | практическая  | 4 | Построение загородного дома по шаблону.                       | СЮТ | практическая работа |
| 50 |  | 14:30-16:10 | практическая  | 4 | Построение ангара по шаблону.                                 | СЮТ | практическая работа |
| 51 |  | 14:30-16:10 | теоретическое | 4 | Мой идеальный город.  | СЮТ | опрос               |
| 52 |  | 14:30-16:10 | практическая  | 4 | Построение макета города.                                     | СЮТ | отчетная выставка   |
| 53 |  | 14:30-16:10 | практическая  | 4 | Изготовление конкурсной модели.                               | СЮТ | Выставка            |
| 54 |  | 14:30-16:10 | теоретическое | 2 | Знакомство с техникой киригами.                               | СЮТ | опрос               |
| 55 |  | 14:30-16:10 | теоретическое | 2 | Изготовление открытки по схеме. Тема «праздники на АЯ»        | СЮТ | опрос               |
| 56 |  | 14:30-16:10 | практическая  | 2 | Изготовление открытки по схеме. Тема «праздники на АЯ»        | СЮТ | практическая работа |
| 57 |  | 14:30-16:10 | Теоретические | 2 | Изготовление замка по схеме. Тема «страны и континенты на АЯ» | СЮТ | опрос               |
| 58 |  | 14:30-16:10 | практическая  | 2 | Изготовление избушки по схеме. Тема «комнаты на АЯ»           | СЮТ | практическая работа |

|    |  |             |               |   |  |     |                     |
|----|--|-------------|---------------|---|--|-----|---------------------|
| 59 |  | 14:30-16:10 | теоретическое | 2 | Изготовление лестницы по схеме. Счёт до 20 на АЯ.                                | СЮТ | опрос               |
| 60 |  | 14:30-16:10 | практическая  | 2 | Изготовление лестницы по схеме. Счёт до 20 на АЯ.                                | СЮТ | практическая работа |
| 61 |  | 14:30-16:10 | практическая  | 2 | Изготовление лягушки по схеме. Рассказ-описание на АЯ.                           | СЮТ | практическая работа |
| 62 |  | 14:30-16:10 | практическая  | 2 | Изготовление птицы. Простое прошедшее время.                                     | СЮТ | практическая работа |
| 63 |  | 14:30-16:10 | практическая  | 2 | Изготовление открытки самостоятельно и подготовка устного рассказа о себе на АЯ. | СЮТ | конкурс работ       |
| 64 |  | 14:30-16:10 |               | 2 | Заключительное занятие   | СЮТ | Выставка работ      |

### 2 год обучения

| № | Дата проведения | Время проведения | Форма занятия | Количество часов | Тема занятия                               | Место проведения | Форма контроля |
|---|-----------------|------------------|---------------|------------------|--|------------------|----------------|
| 1 |                 |                  |               | 2                | Водное занятие. Техника безопасности       | СЮТ              | беседа         |
| 2 |                 |                  | Теоретические | 2                | Понятие о симметрии и асимметрии           | СЮТ              | опрос          |
| 3 |                 |                  | Теоретические | 2                | Изучение способов графического изображения | СЮТ              | опрос          |

|    |  |  |               |   |  |     |                                   |
|----|--|--|---------------|---|--|-----|-----------------------------------|
|    |  |  | тические      |   | фигур. Перевод развертки фигур из 2D в 3D  |     |                                   |
| 5  |  |  | практическая  | 2 | Изготовление простых фигур из картона: квадрат, прямоугольник. Повторение названий фигур на английском языке | СЮТ | практическая работа               |
| 6  |  |  | практическая  | 2 | Изготовление развертки фигур   | СЮТ | практическая работа               |
| 7  |  |  | практическая  | 2 | Изготовление простых фигур из картона: треугольник, цилиндр. Повторение названий фигур на английском языке   | СЮТ | практическая работа               |
| 8  |  |  | Теоретические | 2 | Подведение итогов по пройденной теме   | СЮТ | опрос                             |
| 9  |  |  | Теоретические | 2 | Повторение названий основных цветов на английском языке  | СЮТ | Интерактивная игра-презентация    |
| 10 |  |  | практическая  | 4 | Изготовление объемной модели цветка в вазе, раскрашивание модели   | СЮТ | практическая работа               |
| 11 |  |  | практическая  | 2 | Предлоги места на английском языке, практика с фигурами и моделью цветка                                     | СЮТ | практическая работа               |
| 12 |  |  | Теоретические | 2 | Учим названия комнат на английском языке   | СЮТ | Интерактивная презентация и видео |
| 13 |  |  | практическая  | 4 | Изготовление комнат для книжки-кукольного домика из бумаги   | СЮТ | практическая работа               |

|    |  |  |               |   |   |     |                                |
|----|--|--|---------------|---|---|-----|--------------------------------|
| 14 |  |  | практическая  | 4 | Изготовление книжки-кукольного домика из бумаги                                 | СЮТ | Практическая работа            |
| 15 |  |  | практическая  | 4 | Добавление интерактивных элементов для книжки, раскрашивание                    | СЮТ | практическая работа            |
| 16 |  |  | теоретическая | 2 | Учим название мебели на английском языке с помощью изготовленной ранее книжки   | СЮТ | Работа с шаблоном              |
| 17 |  |  | Теоретические | 2 | Проверочная работа по пройденным словам   | СЮТ | опрос                          |
| 18 |  |  | Теоретические | 2 | Подготовка монолога на английском языке с описанием комнаты                     | СЮТ | опрос                          |
| 19 |  |  | Теоретические | 2 | Счёт до 100. Разучивание песни «count to one hundred»                           | СЮТ | Интерактивная игра-презентация |
| 20 |  |  | практическая  | 2 | Изготовление карточек с изображением часов. Время на английском языке           | СЮТ | Memory games, matching games   |
| 21 |  |  | практическая  | 2 | Игра домино и «Бинго» с часами, закрепление лексического материала              | СЮТ | Практическая работа            |
| 22 |  |  | практическая  | 2 | Изготовление визуального словаря для интерактивной тетради по теме «activities» | СЮТ | Практическая работа            |
| 23 |  |  | Теоретические | 2 | Закрепление лексики предыдущих уроков   | СЮТ | Интерактивная                  |



|    |  |  |               |   |   |     |                           |
|----|--|--|---------------|---|---|-----|---------------------------|
|    |  |  | тические      |   |   |     | ая презентация            |
| 24 |  |  | Теоретические | 2 | Обсуждение правильного и неправильного распорядка дня                       | СЮТ | опрос                     |
| 25 |  |  | Теоретические | 2 | Питание: здоровое и нездоровое  | СЮТ | Интерактивная презентация |
| 26 |  |  | практическая  | 2 | Изготовление и работа с шаблонами по теме «food»                            | СЮТ | практическая работа       |
| 27 |  |  | практическая  | 2 | Изготовление аппликации   | СЮТ | практическая работа       |
| 28 |  |  | практическая  | 2 | Виды спорта. Изготовление интерактивного шаблона и карточек на тему «sport» | СЮТ | практическая работа       |
| 29 |  |  | практическая  | 2 | Мастер класс – изготовление фигурки спортсмена в технике оригами            | СЮТ | практическая работа       |
| 30 |  |  | Теоретические | 2 | Игра-презентация «healthy life»   | СЮТ | опрос                     |
| 31 |  |  | практическая  | 2 | Походвмагазин. Сценка «What would you like to buy»?                         | СЮТ | Решение проблемных задач  |
| 32 |  |  | практическая  | 2 | Изготовление шаблона «мой город»  | СЮТ | практическая работа       |

|    |  |  |               |   |   |     |  |
|----|--|--|---------------|---|---|-----|--|
| 33 |  |  | практическая  | 2 | Виртуальное путешествие по городу, учим названия зданий и магазинов   | СЮТ | Самооценка обучающихся своих знаний и умений |
| 34 |  |  | практическая  | 2 | Числительные в датах, годах. Текст про город                          | СЮТ | практическая работа                          |
| 35 |  |  | Теоретические | 2 | Распорядок дня спортсмена   | СЮТ | Игровая презентация                          |
| 36 |  |  | практическая  | 2 | Составление плана на день   | СЮТ | практическая работа                          |
| 37 |  |  | Теоретические | 2 | Дни недели  | СЮТ | Игровая презентация                          |
| 38 |  |  | практическая  | 2 | Составление плана на неделю   | СЮТ | Практическая работа                          |
| 39 |  |  | Теоретические | 2 | Страны и континенты   | СЮТ | Презентация                                  |
| 40 |  |  | практическая  | 2 | Страны и жители стран. Изготовление шаблона для интерактивной тетради | СЮТ | Практическая работа                          |
| 41 |  |  | Теоретические | 2 | Путешествие в Лондон  | СЮТ | Виртуальная экскурсия                        |
| 42 |  |  | Теоретические | 2 | У погоды нет плохой погоды  | СЮТ | Игровая                                      |

|    |  |  |                     |   |   |     |                     |
|----|--|--|---------------------|---|---|-----|---------------------|
|    |  |  | тические            |   |   |     | презентация         |
| 43 |  |  | практическая        | 4 | Изготовление карточек и шаблона для интерактивной тетради | СЮТ | Практическая работа |
| 44 |  |  | Практическая работа | 2 | Погода весной. Весенние месяцы. Работа с шаблоном         | СЮТ | Практическая работа |
| 45 |  |  | Практическая работа | 2 | Погода летом. Летние месяцы. Работа с шаблоном            | СЮТ | Практическая работа |
| 46 |  |  | практическая        | 2 | Погода осенью. Осенние месяцы. Работа с шаблоном          | СЮТ | практическая работа |
| 47 |  |  | практическая        | 2 | Погода зимой. Зимние месяцы. Работа с шаблоном            | СЮТ | практическая работа |
| 48 |  |  | практическая        | 2 | Разучивание песни «It's sunny, sunny, sunny»              | СЮТ | практическая работа |
| 49 |  |  | Теоретические       | 2 | Тестирование по месяцам и временам года                   | СЮТ | Тест                |
| 50 |  |  | практическая        | 2 | Изготовление метеостанции из бумаги                       | СЮТ | практическая работа |

|    |  |  |               |   |   |     |                     |
|----|--|--|---------------|---|---|-----|---------------------|
|    |  |  | ая            |   |   |     |                     |
| 51 |  |  | практическая  | 2 | Аппликация «myfavoriteseason»   | СЮТ | Отчетная выставка   |
| 52 |  |  | Теоретические | 2 | Игровая презентация «Одеваемся по погоде»                                       | СЮТ | опрос               |
| 53 |  |  | практическая  | 2 | Изготовление шаблона «одежда»   | СЮТ | Практическая работа |
| 54 |  |  | Теоретические | 2 | Знакомство с «Дуолинго». Интерактивные задания на тему «одежда»                 | СЮТ | Развивающая игра    |
| 55 |  |  | практическая  | 4 | Мастер-класс по изготовлению оригами-одежды из бумаги. Кимоно женское и мужское | СЮТ | Практическая работа |
| 56 |  |  | практическая  | 2 | Платье из бумаги и альтернативные варианты оригами                              | СЮТ | Практическая работа |
| 57 |  |  | практическая  | 2 | Блузка и юбка в технике оригами   | СЮТ | Практическая работа |
| 58 |  |  | Теоретические | 2 | Знакомимся с национальной одеждой разных народов. Описание одежды               | СЮТ | Презентация         |
| 59 |  |  | практическая  | 2 | Изготовление модели шкафа для одежды  | СЮТ | Отчетная выставка   |
| 60 |  |  | Теоретические | 2 | Разучивание песни «Head, Shoulders, Knees And Toes»                             | СЮТ | опрос               |

|    |  |  |               |   |  |     |                     |
|----|--|--|---------------|---|--|-----|---------------------|
|    |  |  | кие           |   |  |     |                     |
| 61 |  |  | практическая  | 2 | Изготовление шаблона из бумаги                   | СЮТ | практическая работа |
| 62 |  |  | практическая  | 2 | Изготовление модели-монстрика                    | СЮТ | практическая работа |
| 63 |  |  | Теоретические | 2 | Игра «guess who»                                 | СЮТ | Презентация         |
| 64 |  |  | практическая  | 4 | Изготовление подвижной модели человека из бумаги |     | Практическая работа |
| 65 |  |  | практическая  | 2 | Игры по теме «Face and Body»                     | СЮТ | Игра                |
| 66 |  |  |               | 2 | Заключительное занятие                           | СЮТ |                     |

### Итоговый тест

Для диагностики результатов работы в направлении «Бумажное моделирование на английском» .

1. Подпиши названия геометрических тел на английском языке, и количество сторон буквами (five, nine).

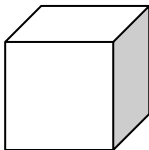
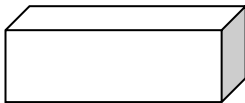
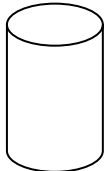
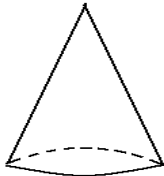
|  |  |
|--|--|
|   |  |
|  |  |

2. Посмотри на чертеж. Обведи красным цветом линии разреза, синим линии сгиба, зеленым обозначь место нанесения клея. Составь устное описание животного (5 предложений).

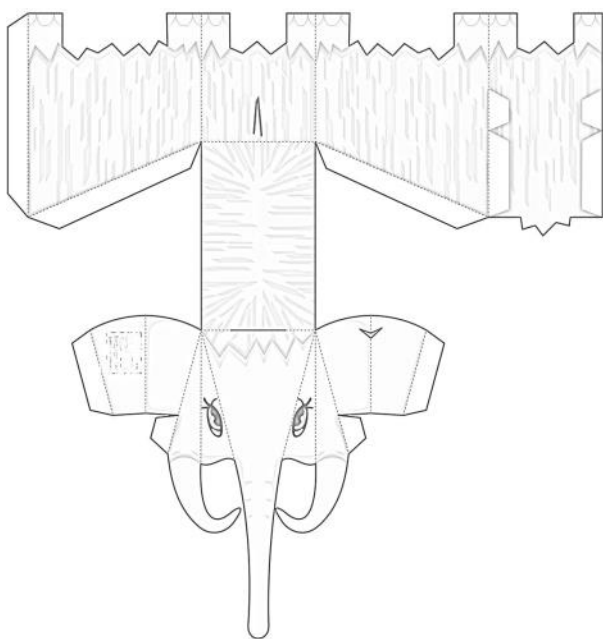

3. Какой коробке соответствует развертка? Устно сравни две коробки (на выбор) на английском языке.

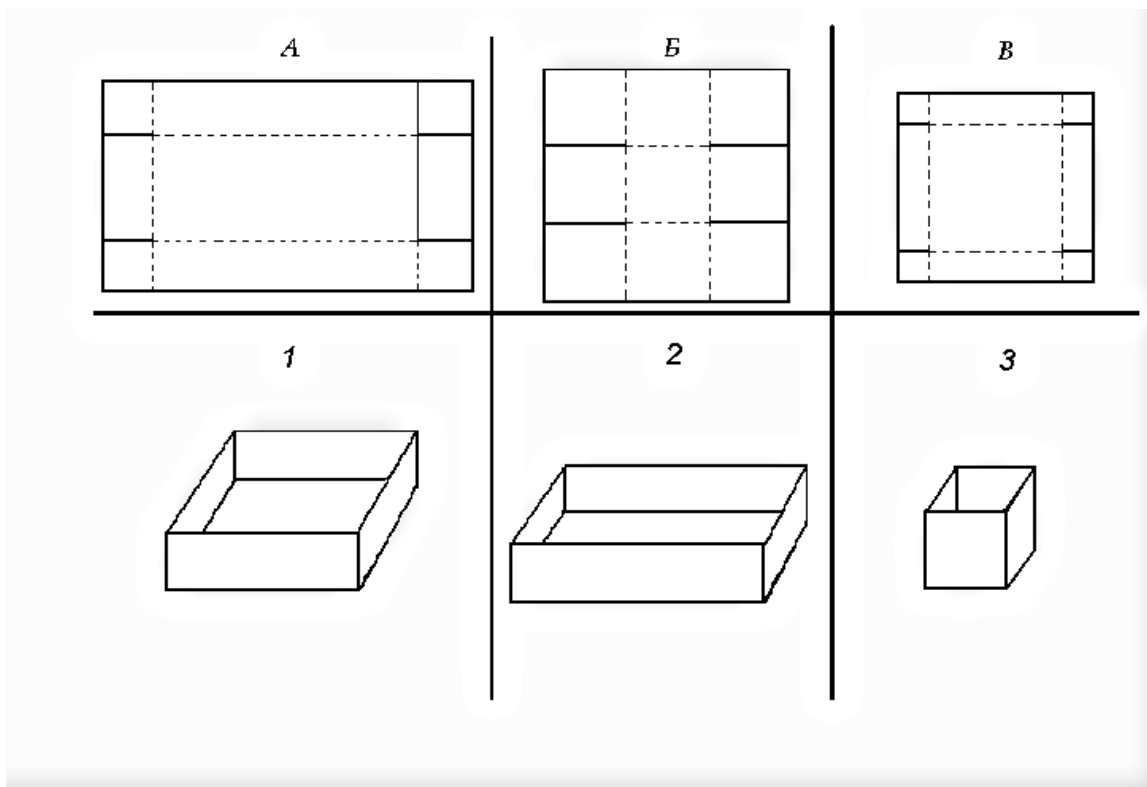

4. Установите, что из нижеперечисленного относится к инструментам (tools), а что к материалам (materials):

|   |                 |   |                  |
|---|-----------------|---|------------------|
| 1 | Scissors        | А | <b>Materials</b> |
| 2 | Pencil          |   |                  |
| 3 | Cardboard       |   |                  |
| 4 | Coloredpaper    |   |                  |
| 5 | Glue            | Б | <b>Tools</b>     |
| 6 | Ruler           |   |                  |
| 7 | Stationeryknife |   |                  |

А- \_\_\_\_\_ Б- \_\_\_\_\_

Дидактический материал по теме №1. «Понятие о симметрии и асимметрии».

Задание «Дорисуй картинку».

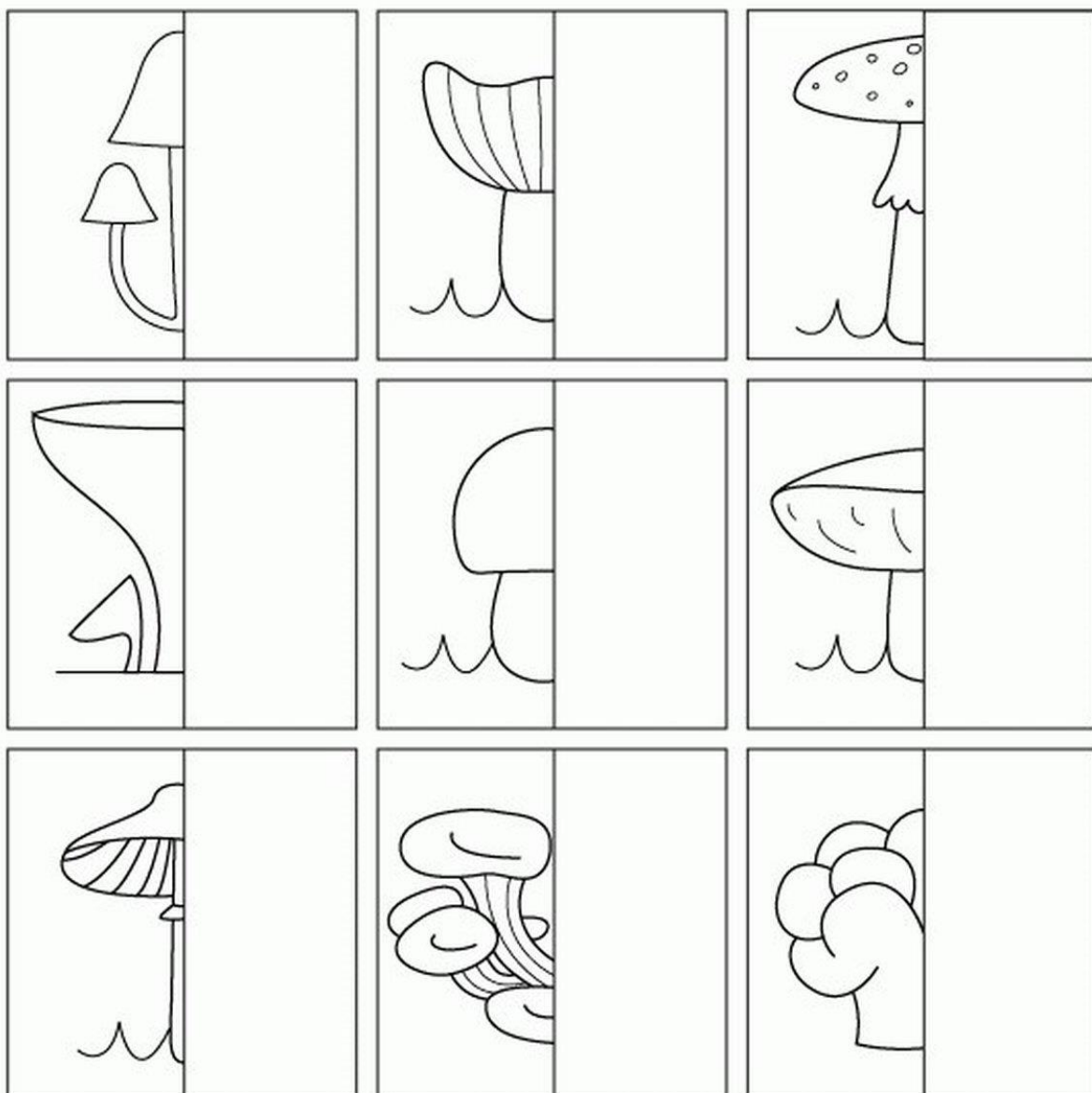



Раздаточный материал по теме 1. «Повторение названий основных цветов на английском языке».

Match the colors with the alphabets and color the horse.

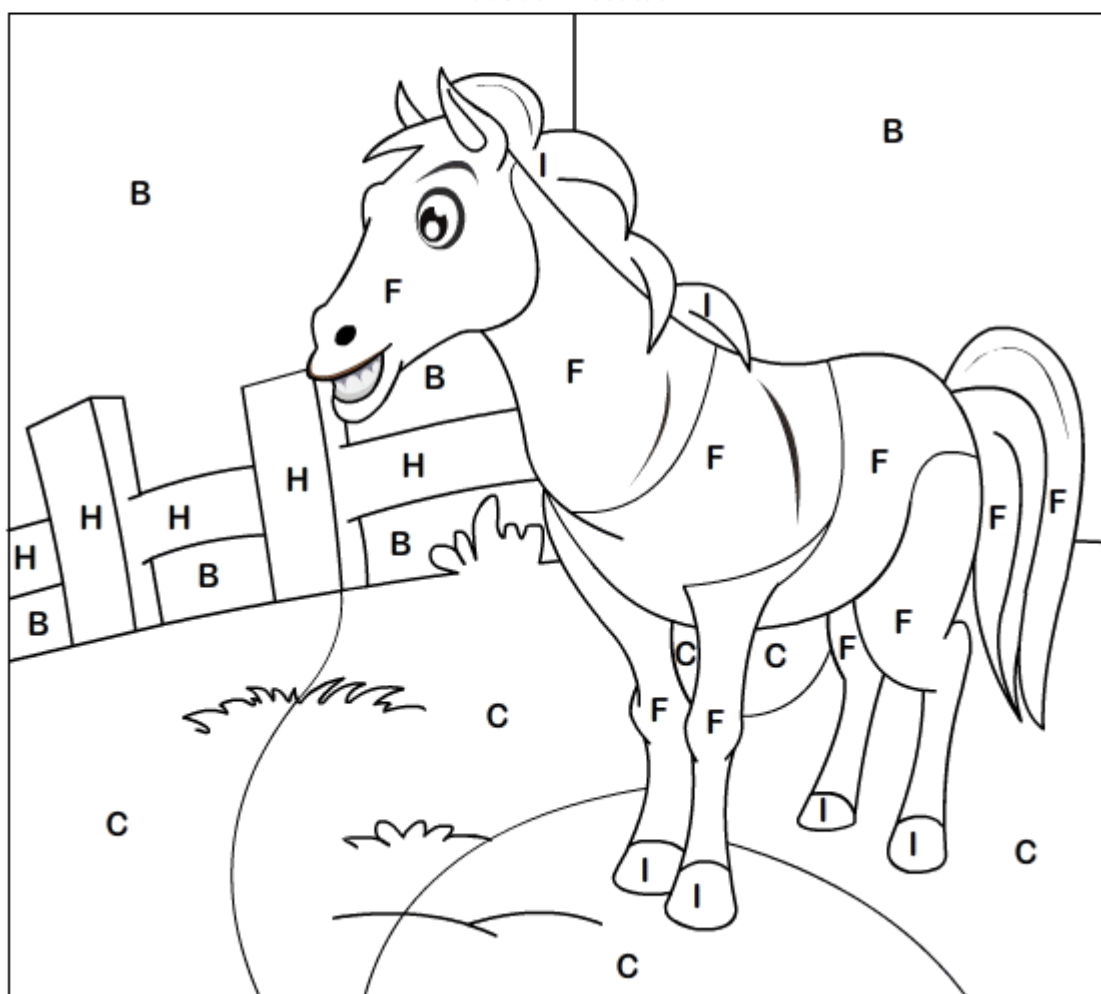
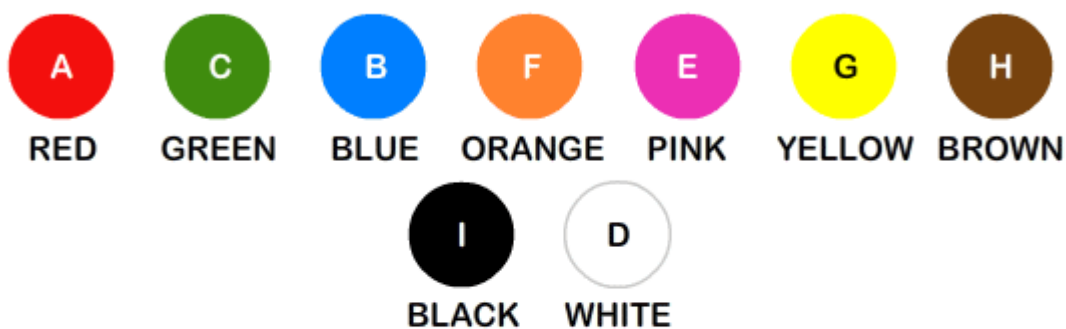

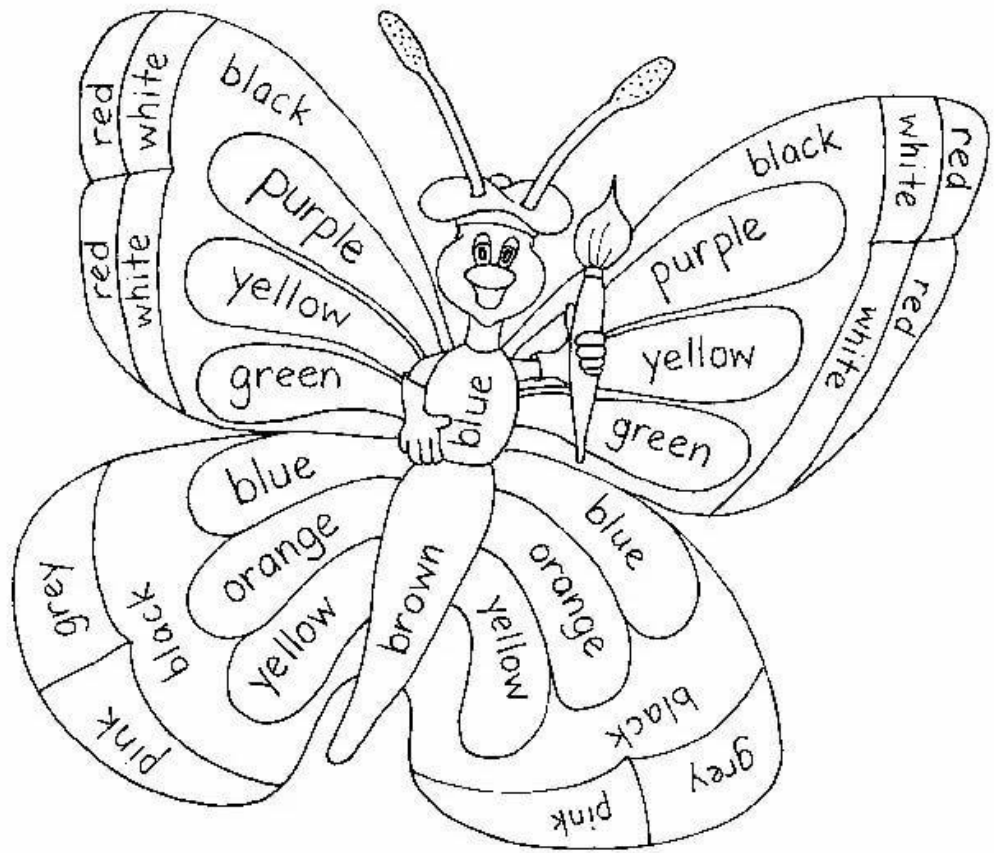

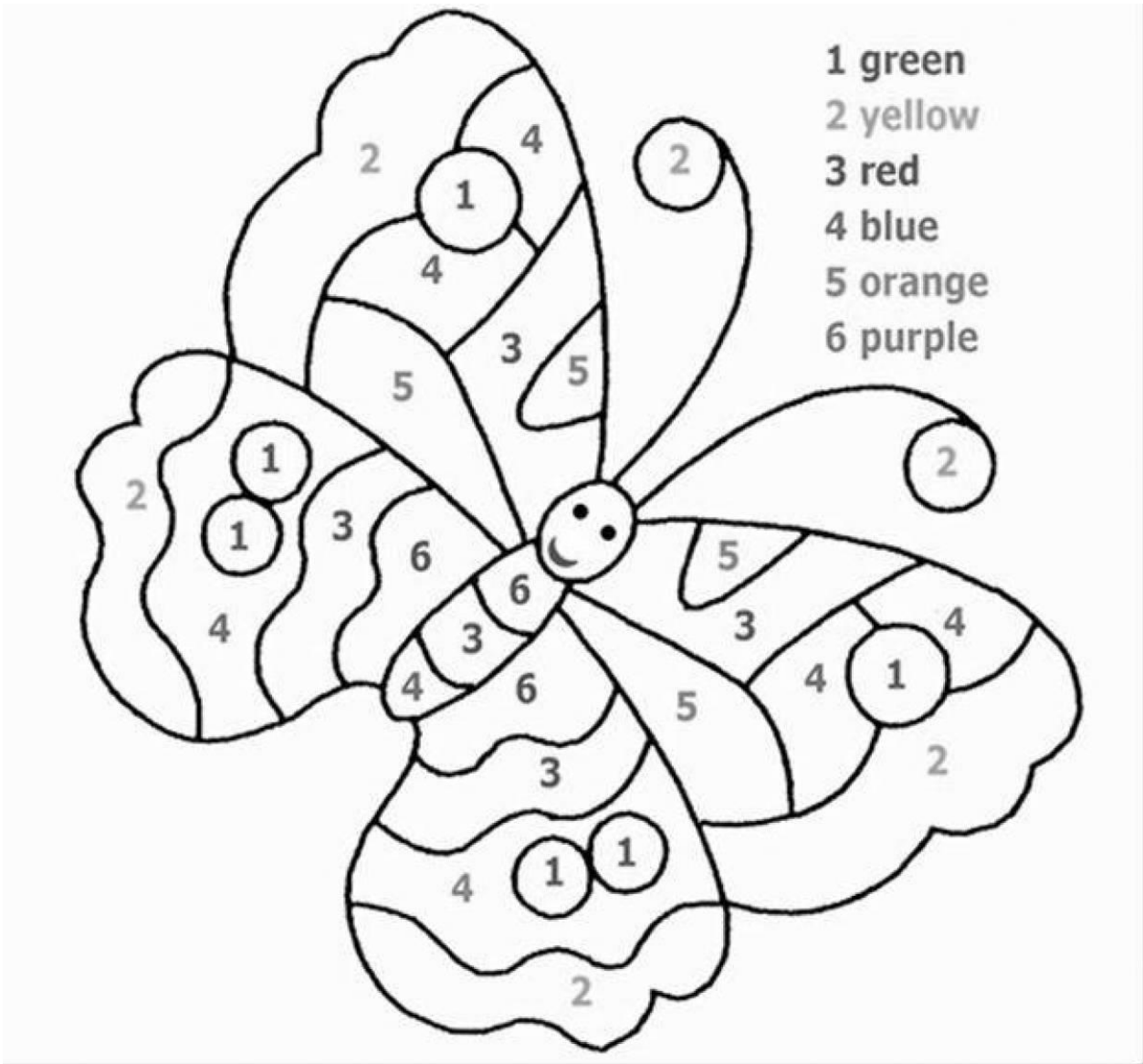

Дидактический материал по теме 5. «Изготовление комнат для книжки - кукольного домика из бумаги».

## In The Home

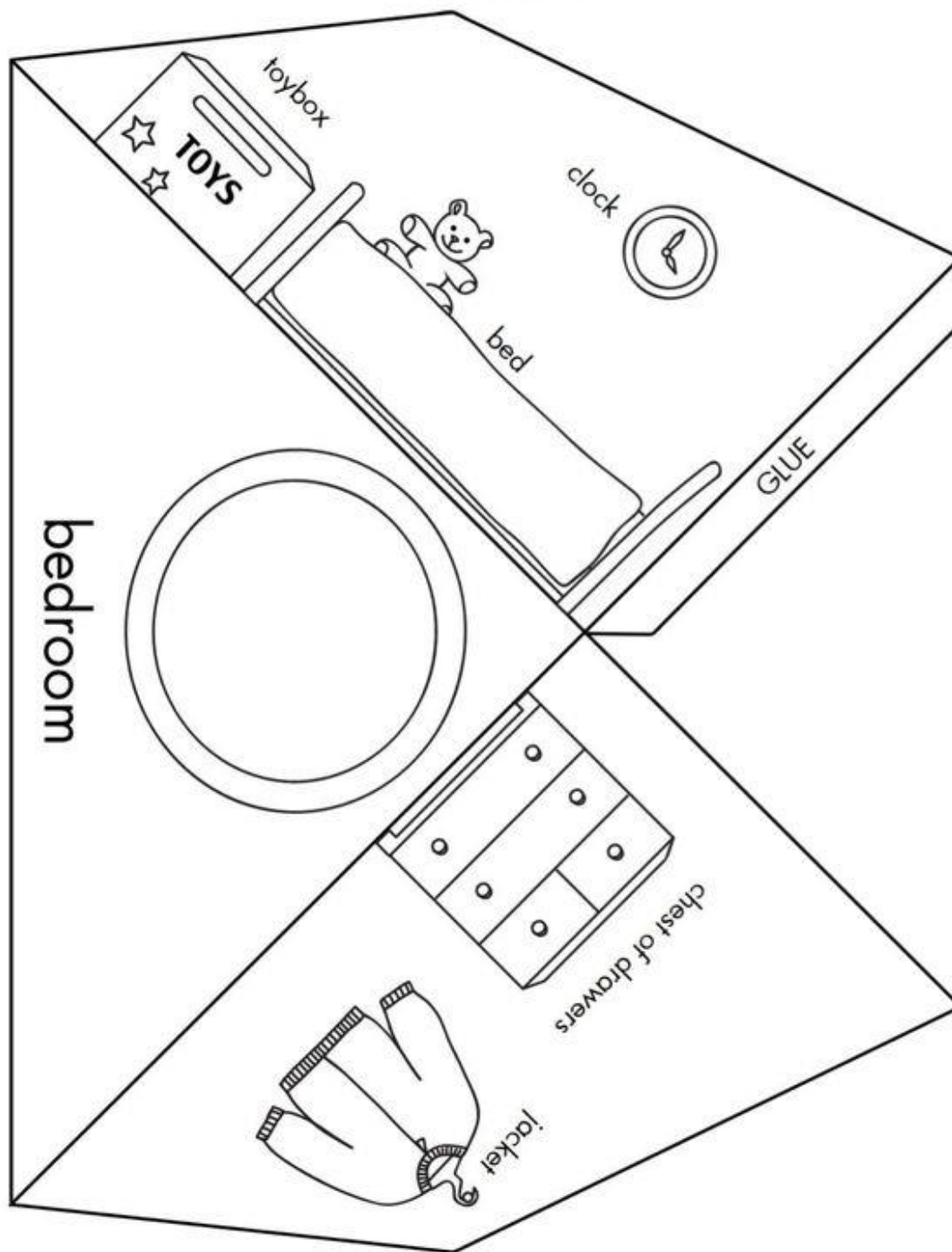

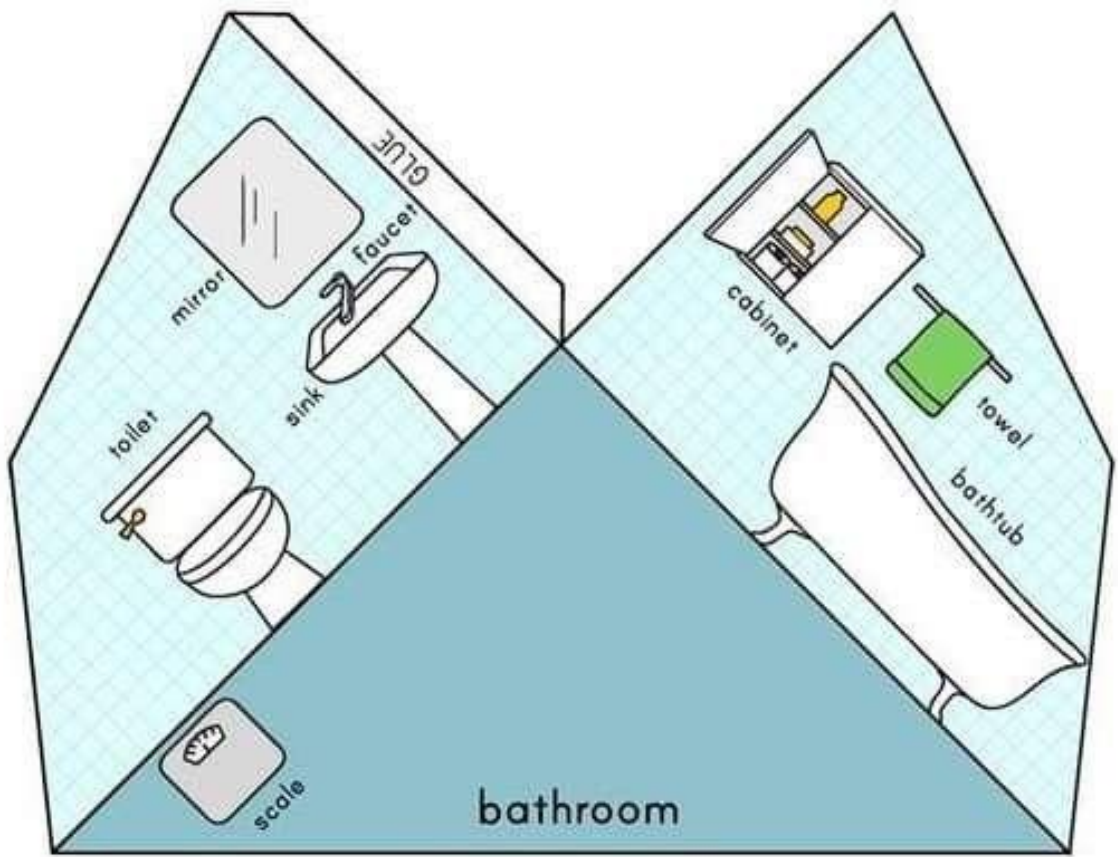

Copyright © by KIZCLUB.COM. All rights reserved.

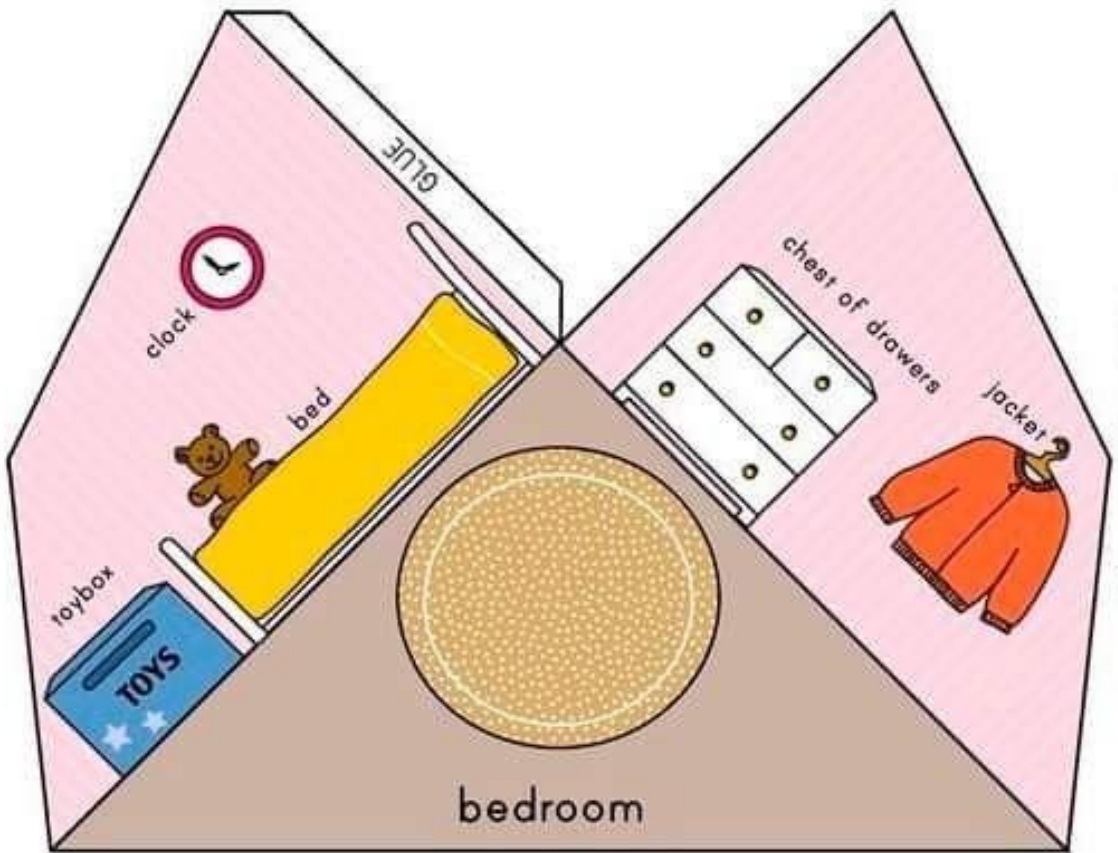

Copyright © by KIZCLUB.COM. All rights reserved.

# In The Home

